

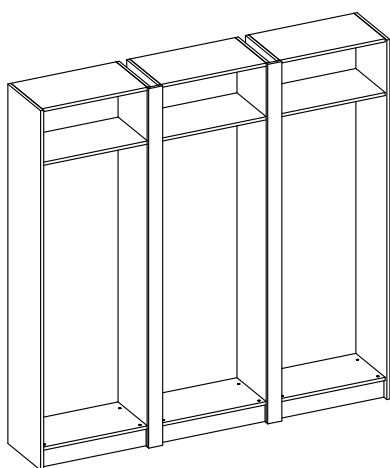

Konsilio 2 espaces

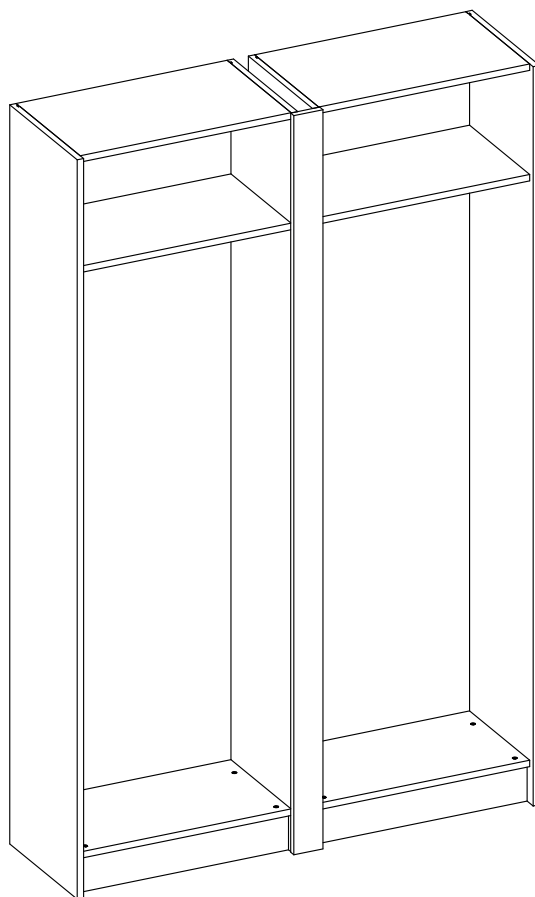

Konsilio 3 espaces

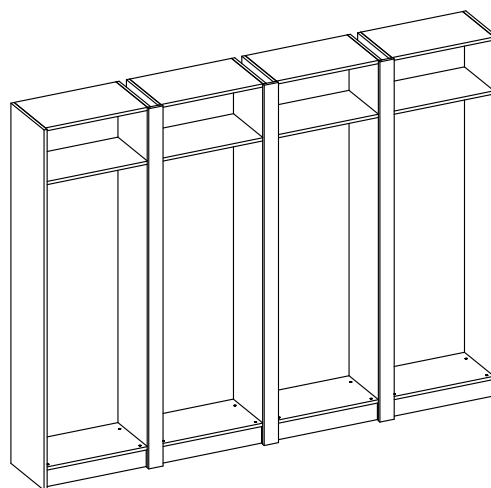

Konsilio 4 espaces



PRÉPARATION

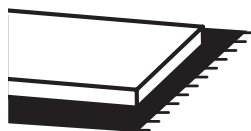

- Veillez à ce que le **sol** de l'emplacement soit de niveau.
- L'espace de montage doit être **propre** et **dégagé**, prévoir **3m x 3m** au sol.

OUTILS

NON FOURNIS :



Maillet

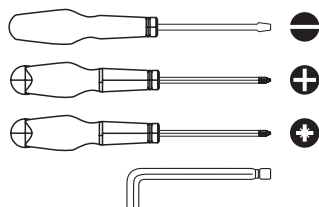

Tournevis et clé 6 pans



Visseuse



Perceuse

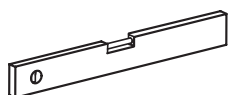

Niveau à bulle



Crayon



Eau savonneuse + chiffon

QUINCAILLERIE : composition des sachets



LES CHEVILLES ET VIS DE FIXATION AU MUR NE SONT PAS FOURNIES

Sachet pour joue n°825

A	équerre	x1
B	cache	x1
C	tourillon	x2
D	insert métallique	x4
E	goujon fil métal	x4
F	vis	x2

Sachet pour plinthe n°801

G	clip de plinthe	x2
H	support clip de plinthe	x2
F	vis	x4

Sachet pour tasseau n°832

S	vis	x6
----------	-----	----

Sachet pour piétement tablette basse n°826

I	embase	x4
J	piéd	x4
F	vis	x16

Sachet pour tablette fixe n°827

K	excentrique*	x4
----------	--------------	----

Sachet pour tablette semi-fixe n°804

L	boitier	x4
M	goujon	x4

Sachet pour tablette amovible n°805

N	boîtier	x4
O	taquet	x4

Sachet pour tringle n°828

P	support tringle	x2
F	vis	x2

Sachet pour montant central n°834

Q	ferrure femelle	x5
R	ferrure mâle	x5
F	vis	x20

* Un sachet de caches excentrique est également fourni. Utilisez le pour masquer les excentriques (repère K page suivante) à la fin du montage

A

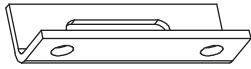

B



C



D



E

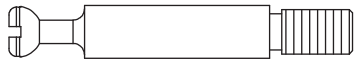

F

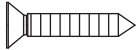

G

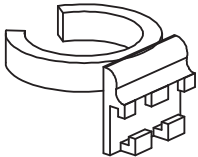

H

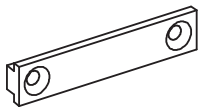

K

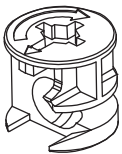

L

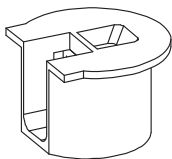

M

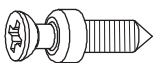

N

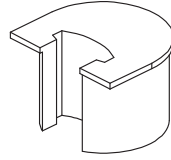

O

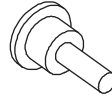

P



Q

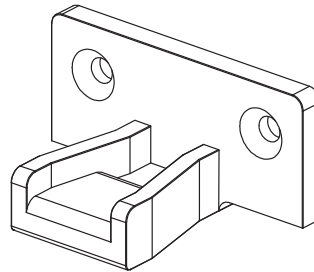

R

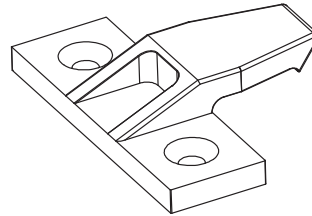

S

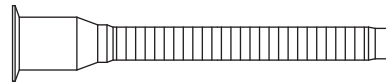

I

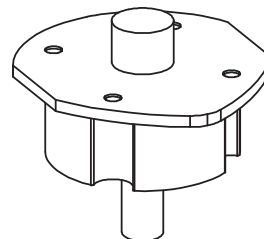

J

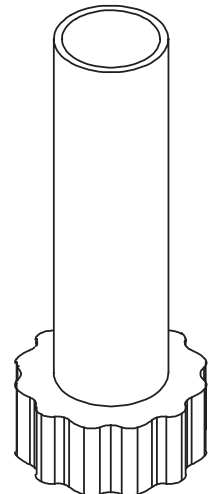

QUINCAILLERIE : quantité de sachets par modèle

N° DE SACHET	825	801	826	827	804	805	828	934	937	834	832	
N° de modèle												
1 et 23	4	2	2	4	2	6	1	x	x	1	2	
2 et 24	4	2	2	4	3	2	3			1	2	
3 et 25	4	2	2	4	2	2	2			1	2	
4 et 26	4	2	2	4	2	6	2			1	2	
5 et 27	4	2	2	4	2	4	2			1	2	
6 et 28	4	2	2	4	2	3	2			1	2	
7 et 29	4	2	2	4	3	2	2			1	2	
8 et 30	4	2	2	4	3	3	2	x	1	1	2	
9 et 31	4	2	2	4	4	2	2	2	x	1	2	
10 et 32	4	2	2	4	3	5	1	1		1	2	
11 et 33	4	2	2	4	3	1	2	2		1	2	
12 et 34	4	2	2	4	3	2	2	x	1	1	2	
13 et 35	6	3	3	6	4	3	4		2	4		
14 et 36	6	3	3	6	3	7	3		2	4		
15 et 37	6	3	3	6	3	9	2		2	4		
16 et 38	6	3	3	6	3	5	3		2	4		
17 et 39	6	3	3	6	3	6	3		2	4		
19 et 41	6	3	3	6	4	5	2		2	4		
20 et 42	6	3	3	6	4	3	3	1	2	4		
45 et 54	8	4	4	8	4	12	2	x	x	3	6	
46 et 55	8	4	4	8	6	4	5			3	6	
47 et 56	8	4	4	8	8	x	4			3	6	
48 et 57	8	4	4	8	4	10	4			3	6	
49 et 58	8	4	4	8	4	8	4			3	6	
50 et 59	8	4	4	8	6	6	2			4	3	6
51 et 60	8	4	4	8	6	4	4			2	3	6
52 et 61	8	4	4	8	6	3	5	2	3	6		
53 et 62	8	4	4	8	6	5	4	x	2	3	6	
63 et 76	4	2	2	4	4	8	x		x	1	2	
64 et 77	4	2	2	4	4	4		6	2	1	2	
65 et 78	4	2	2	4	3	3	1	3	1	1	2	
66 et 79	4	2	2	4	4	4	x	10	x	1	2	
67 et 80	4	2	2	4	4	6		5		1	2	
68 et 81	4	2	2	4	4	4		1		5	1	2
69 et 82	4	2	2	4	4	2	2	3	x	1	2	
70 et 83	4	2	2	4	4	3	1	6		1	2	
71 et 84	6	3	3	6	6	8	1	3		2	4	
72 et 85	6	3	3	6	4	4	2	5	2	4		
73 et 86	6	3	3	6	5	3	3	3	1	2	4	
74 et 87	6	3	3	6	5	9	1	x	x	2	4	
75 et 88	8	4	4	8	7	5	3	10		3	6	

NUMÉROTATION DES PIÈCES : repères

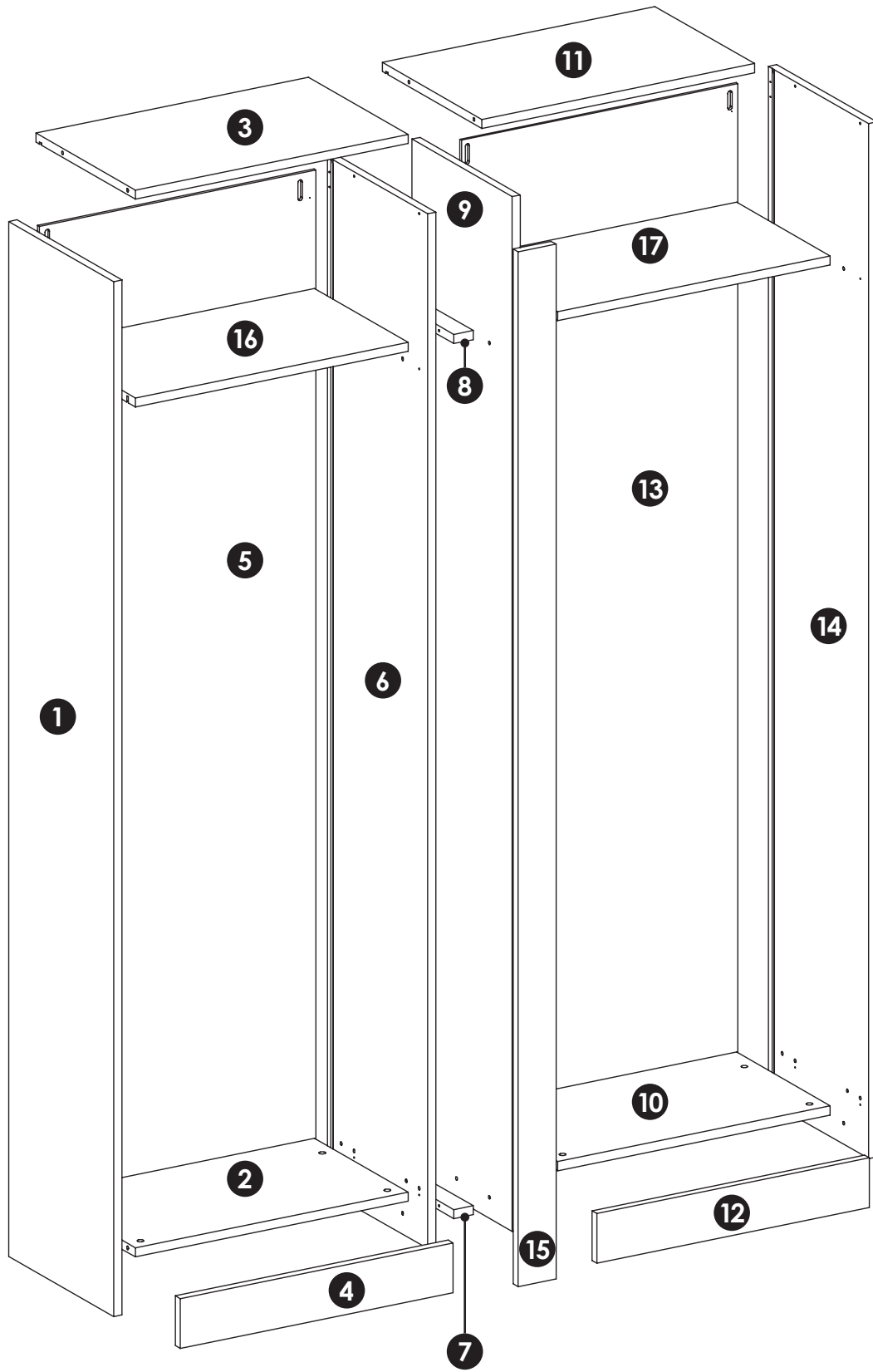

1.

OUTILS	
tournevis	+
maillet	

QUINCAILLERIE		
Sachet n°825		
A	équerre	x1
C	tourillon	x2
D	insert métallique	x4
E	goujon fil métal	x4
F	vis	x2

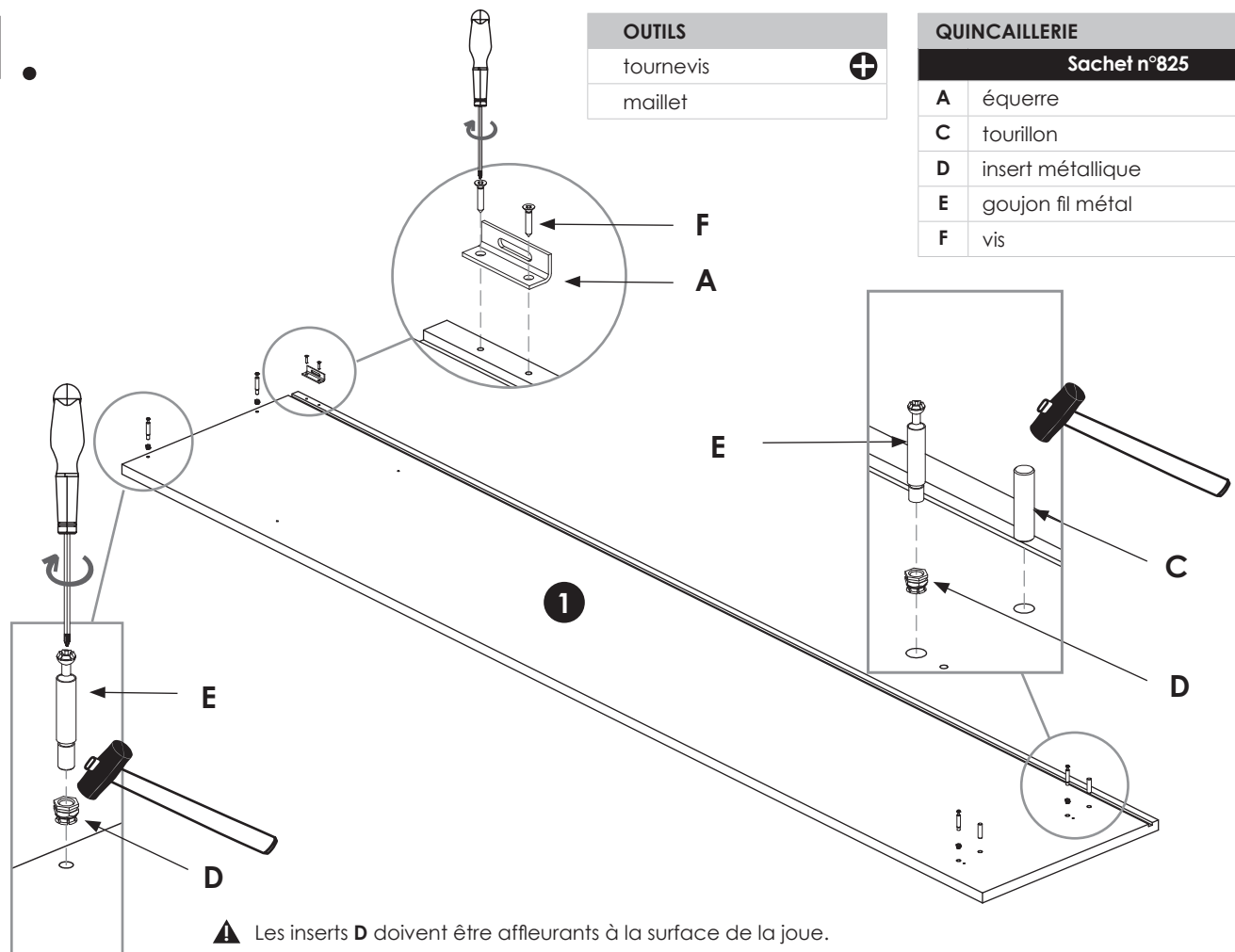

⚠ Les inserts **D** doivent être affleurants à la surface de la joue.

2.

OUTILS	
tournevis	+

QUINCAILLERIE		
Sachet n°826		
I	embase	x4
F	vis	x16

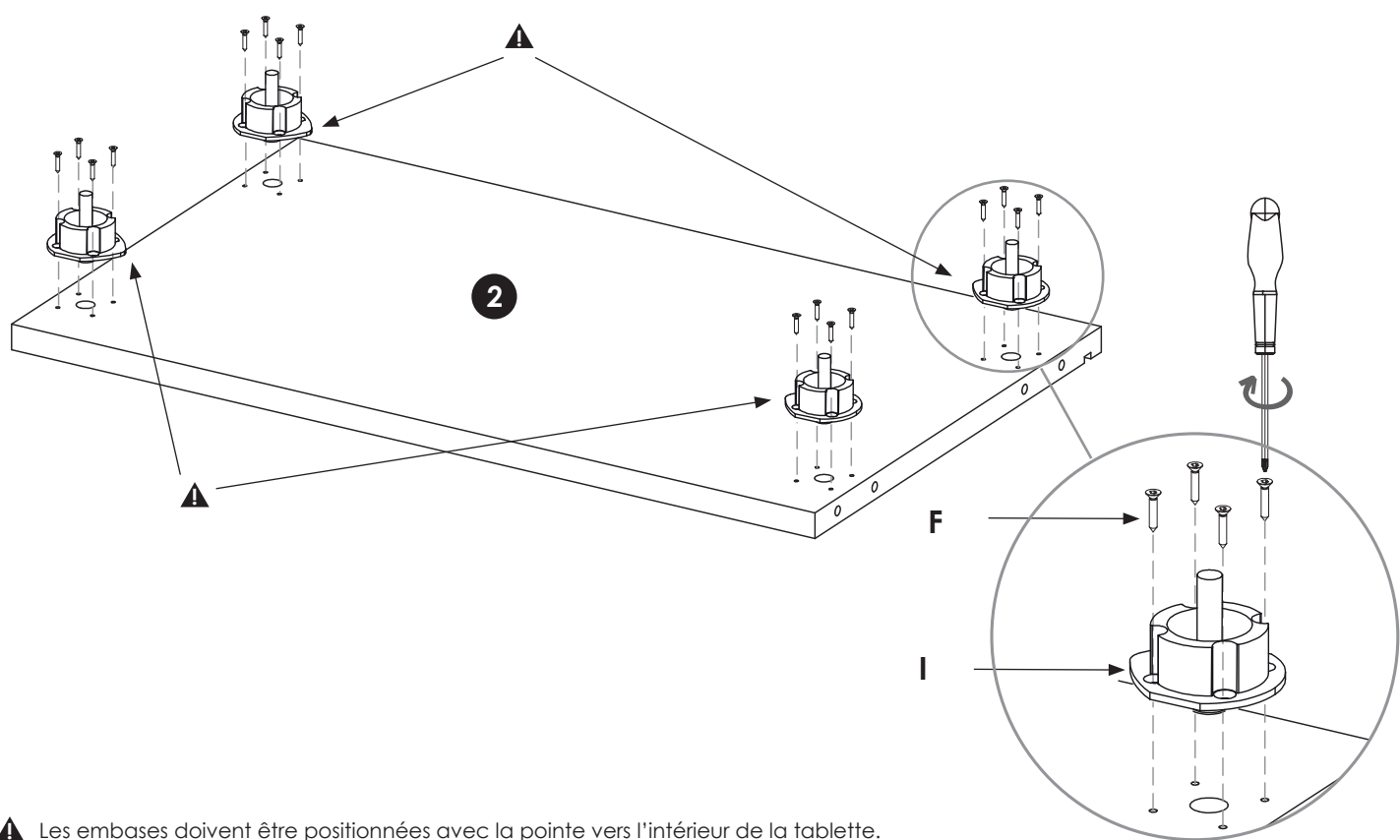

⚠ Les embases doivent être positionnées avec la pointe vers l'intérieur de la tablette.

3.

QUINCAILLERIE

Sachet n°826

J pied

x4

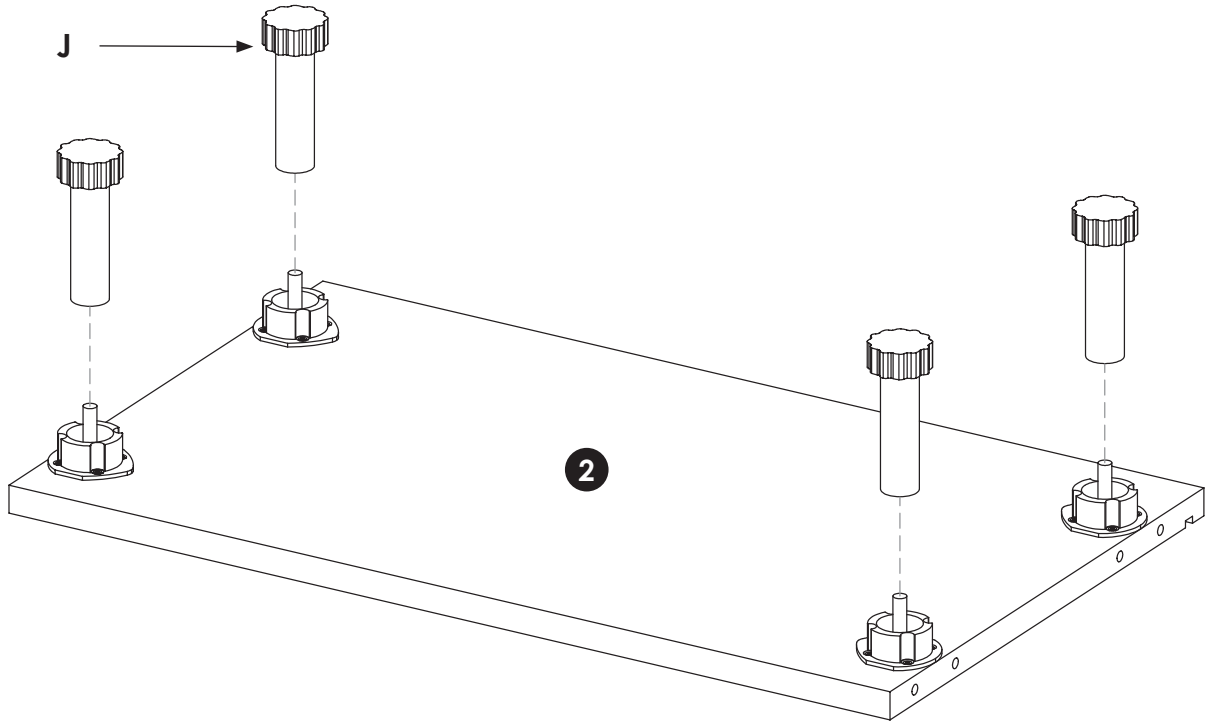

4.

Ajuster la longueur des pieds de réglage pour que la tablette ④ se trouve à 123 mm du sol, cette position pouvant varier selon la planéité du sol.

QUINCAILLERIE

Sachet n°827

x1

K excentrique

x4

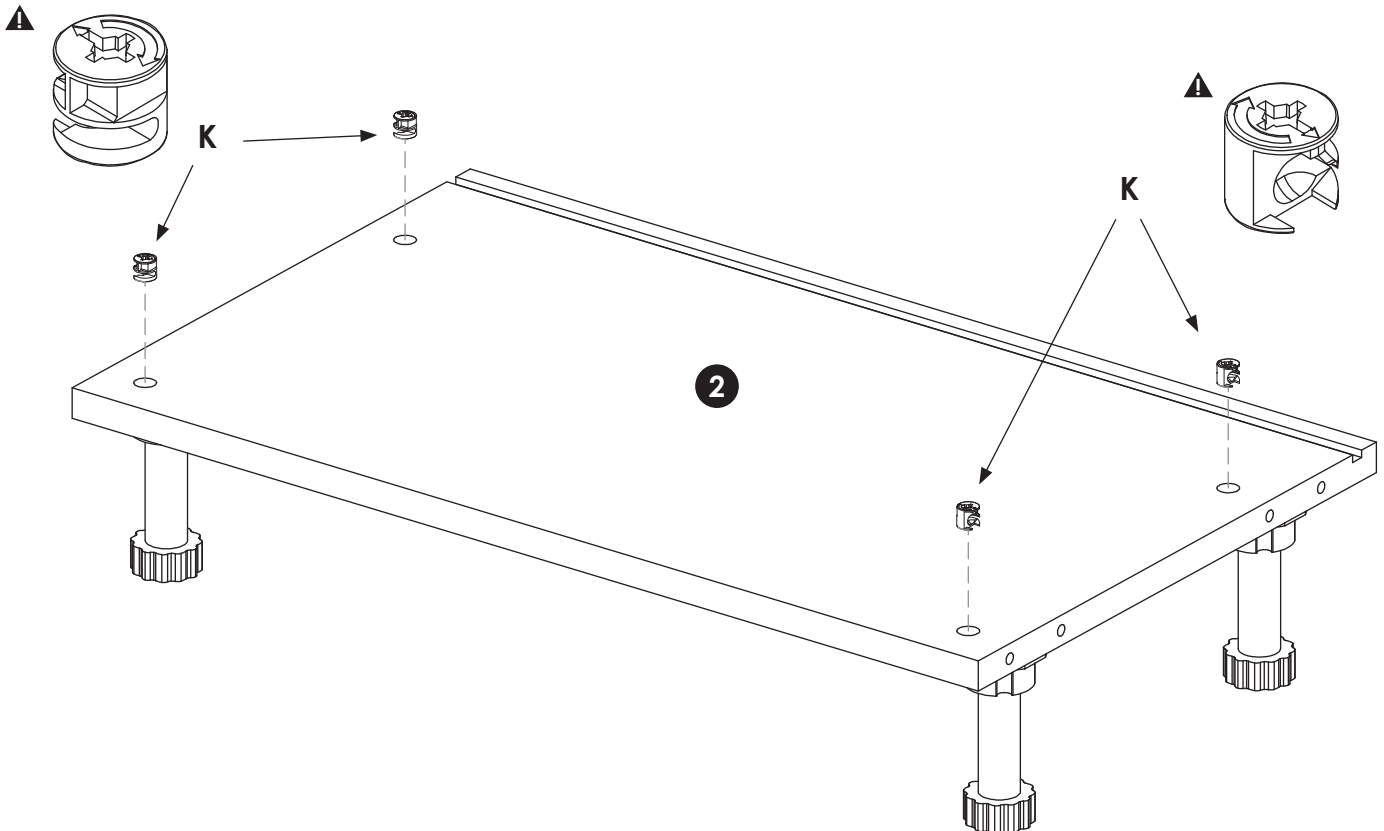

⚠ La flèche des excentriques est orientée vers l'extérieur de la tablette.

5.

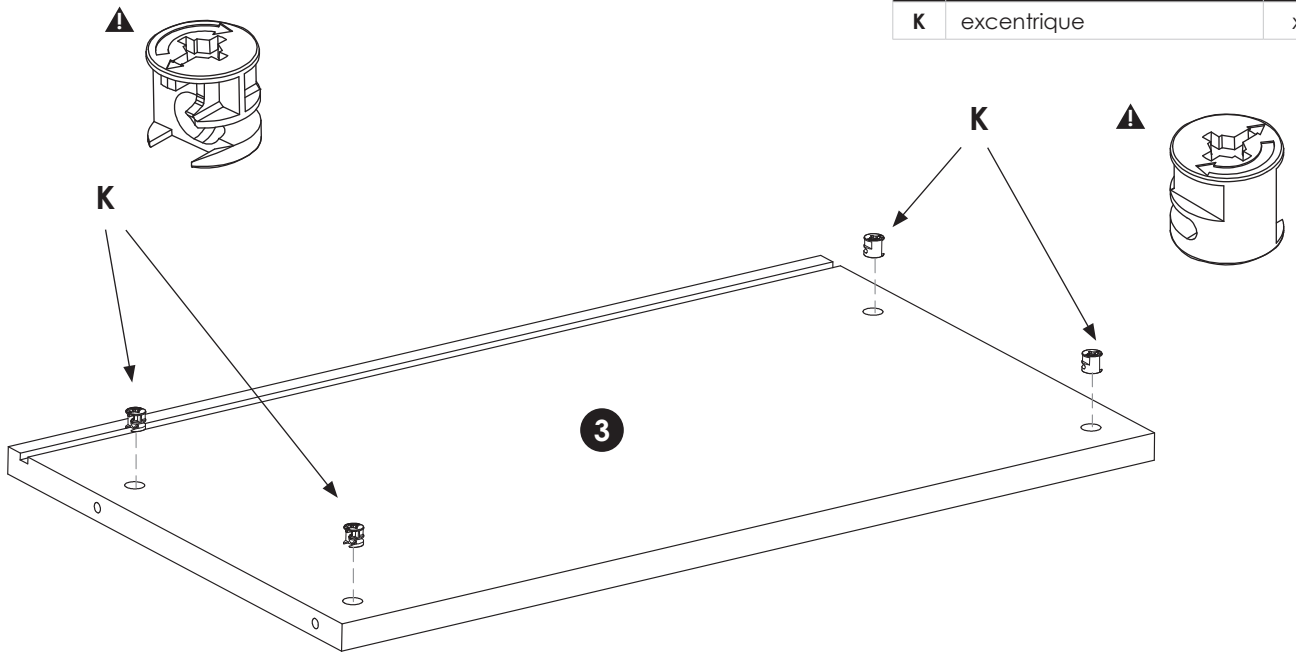

▲ La flèche des excentriques est orientée vers l'extérieur de la tablette.

6.

OUTILS

tournevis



ÉTAPE 1

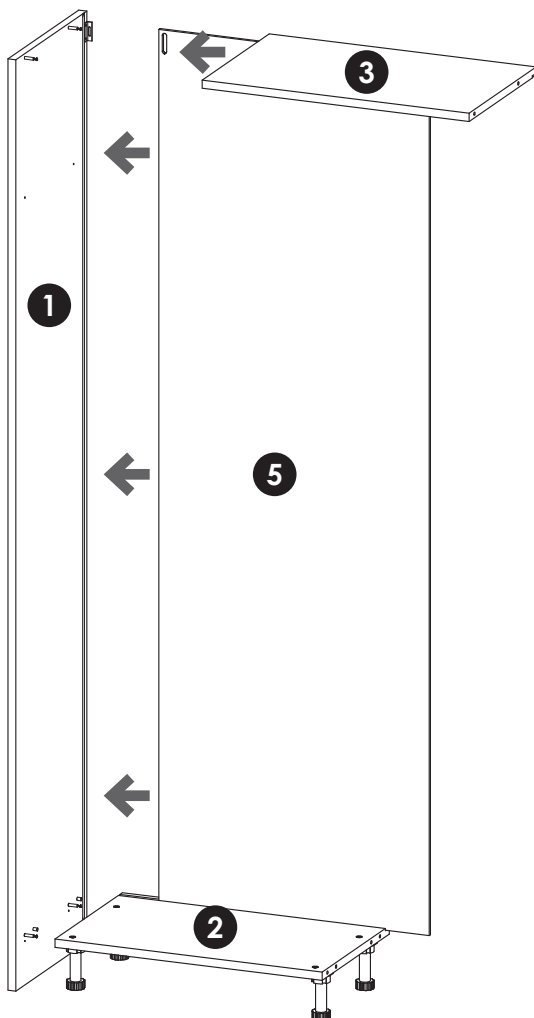

ÉTAPE 2

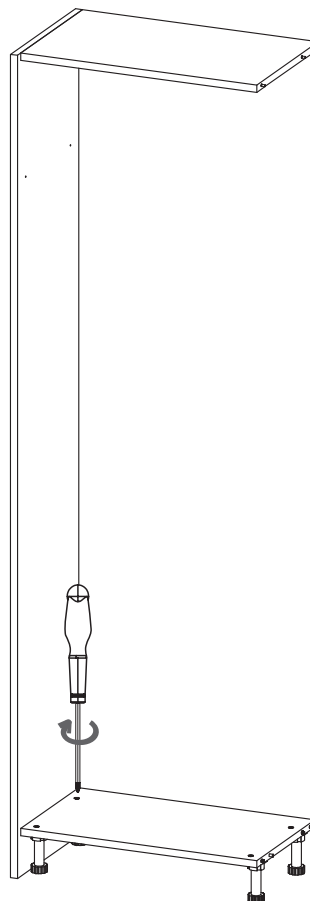

Serrer les excentriques dans le sens horaire.

7.

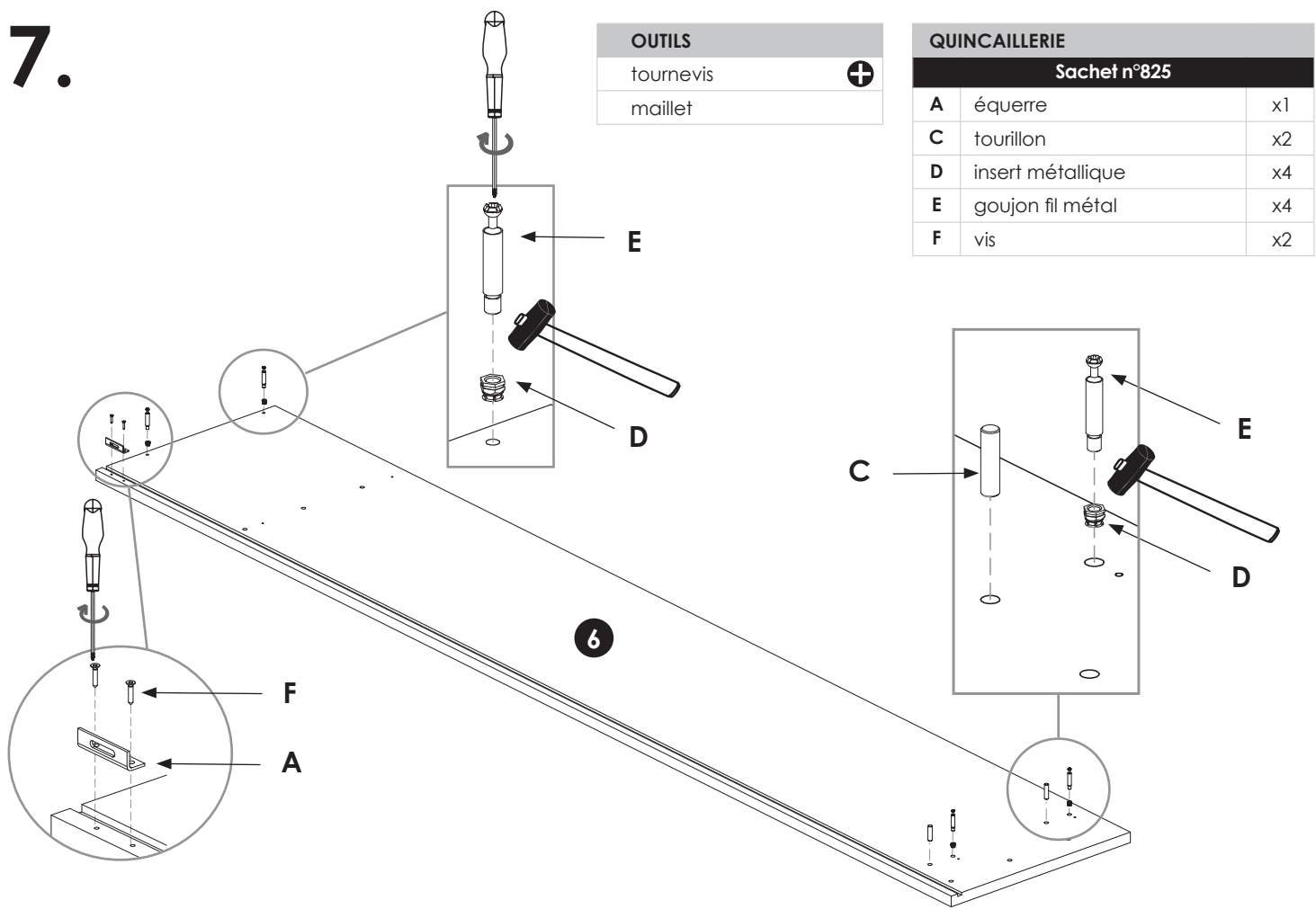

OUTILS	
tournevis	+
maillet	

QUINCAILLERIE		
Sachet n°825		
A	équerre	x1
C	tourillon	x2
D	insert métallique	x4
E	goujon fil métal	x4
F	vis	x2

⚠ Les inserts **D** doivent être affleurants à la surface de la joue.

8. ↻

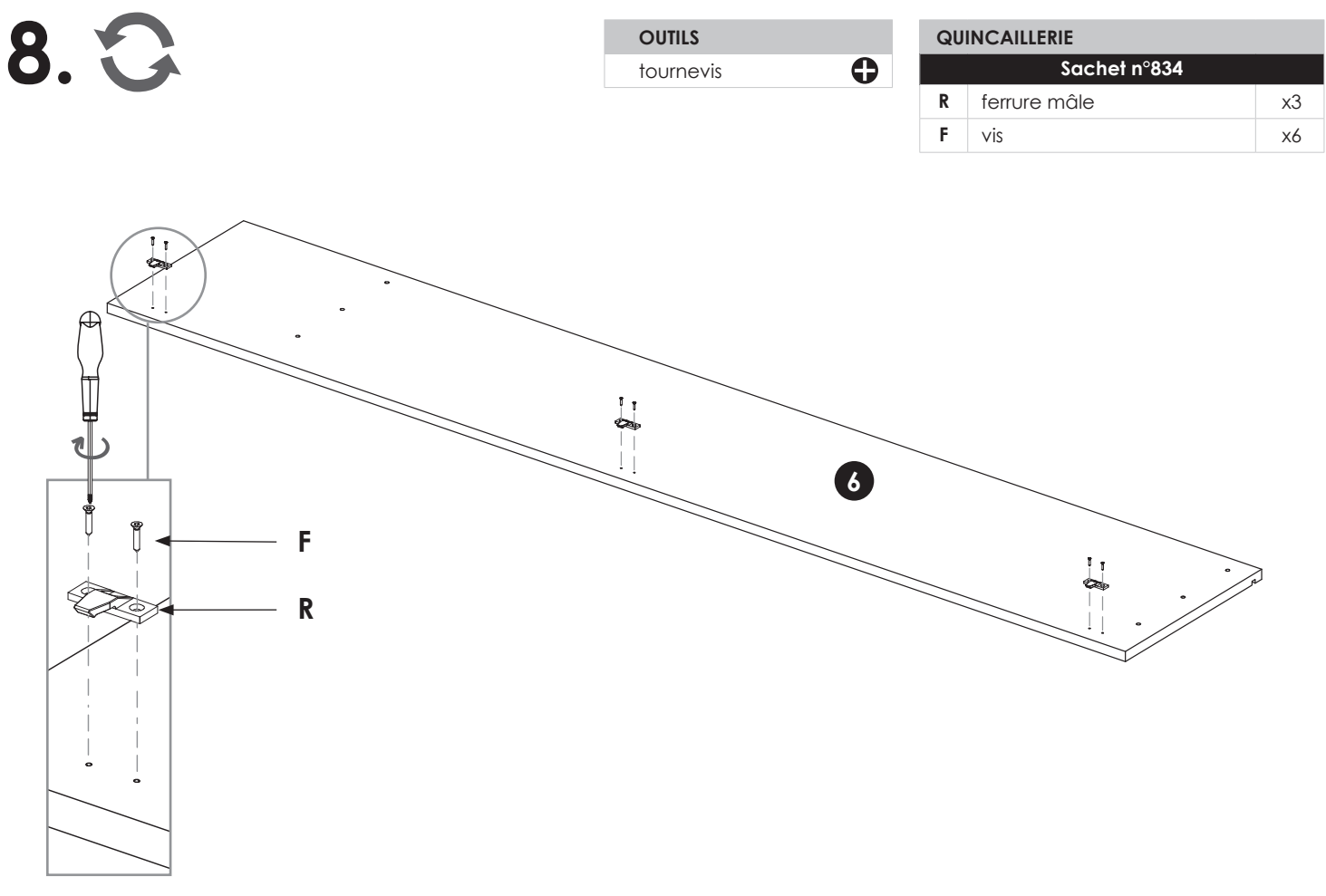

OUTILS	
tournevis	+

QUINCAILLERIE		
Sachet n°834		
R	ferrure mâle	x3
F	vis	x6

9.

OUTILS

tournevis



ÉTAPE 1

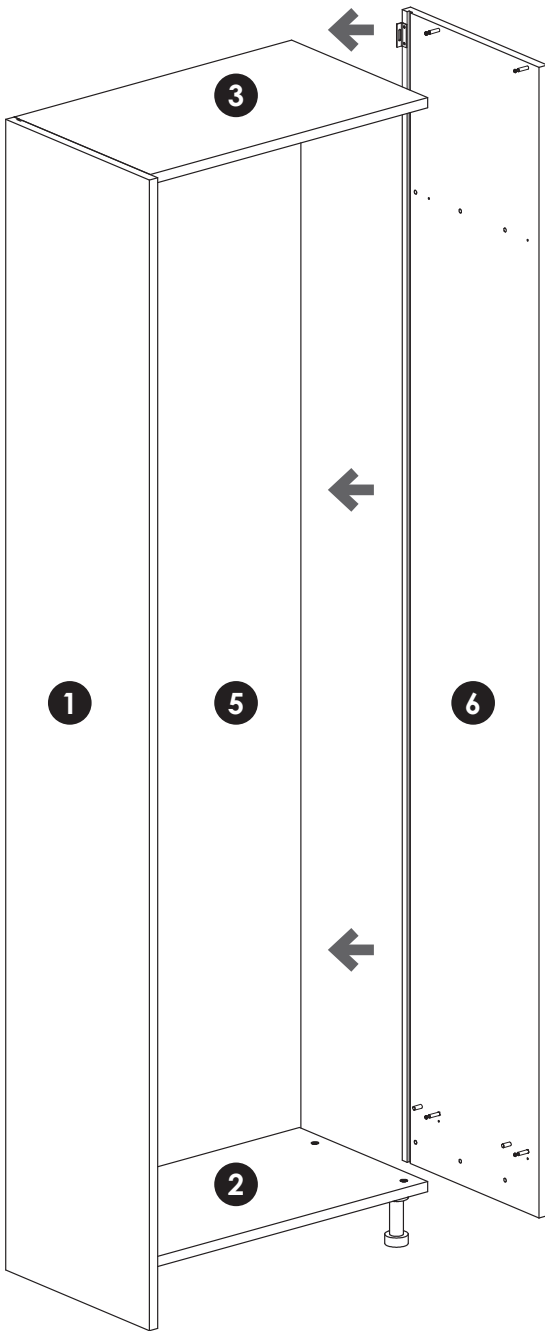

ÉTAPE 2

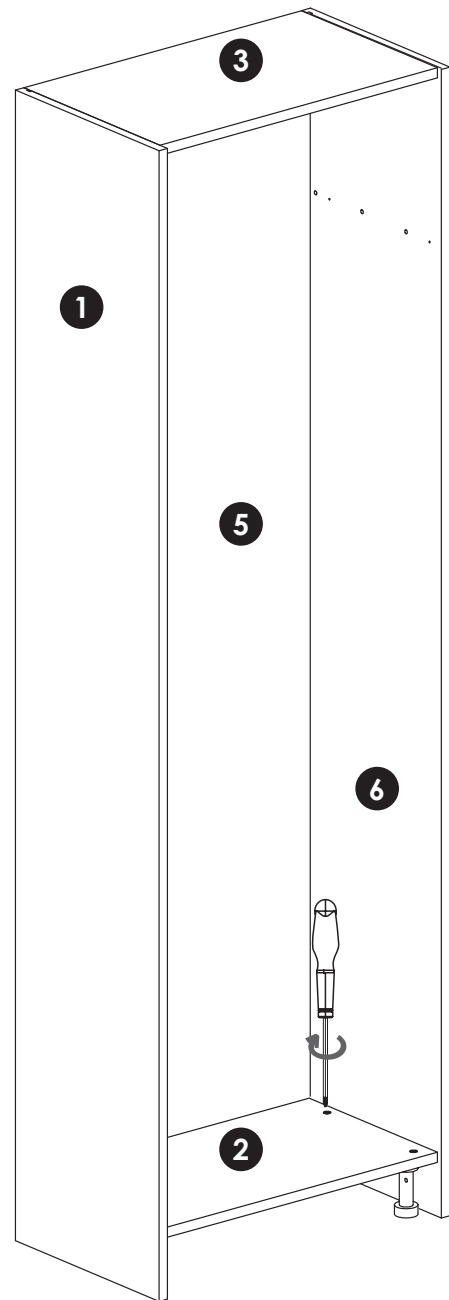

Serrer les excentriques dans le sens horaire.

10.

OUTILS

clé 6 pans

QUINCAILLERIE

Sachet n°832

S vis

x6

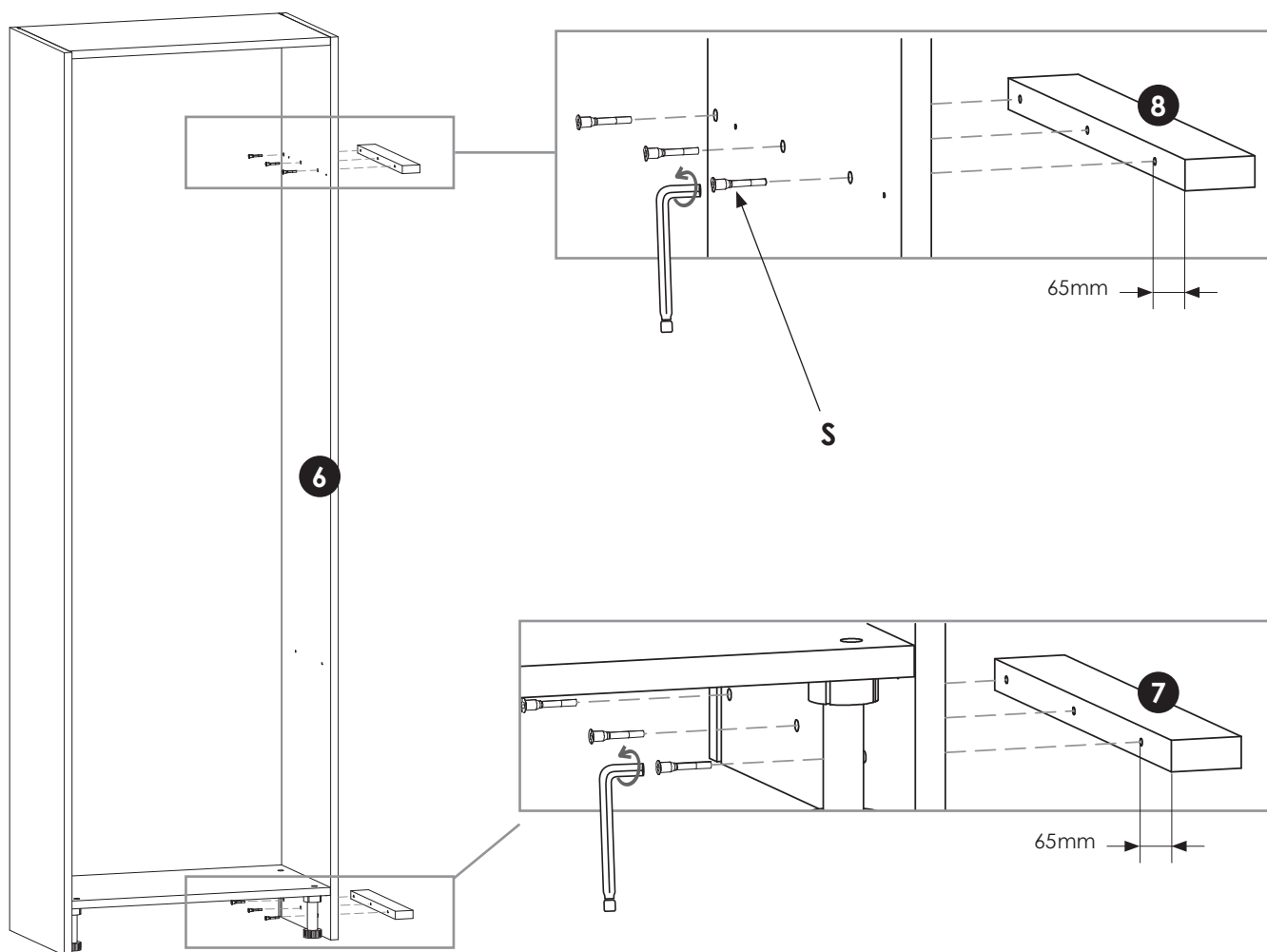

11.

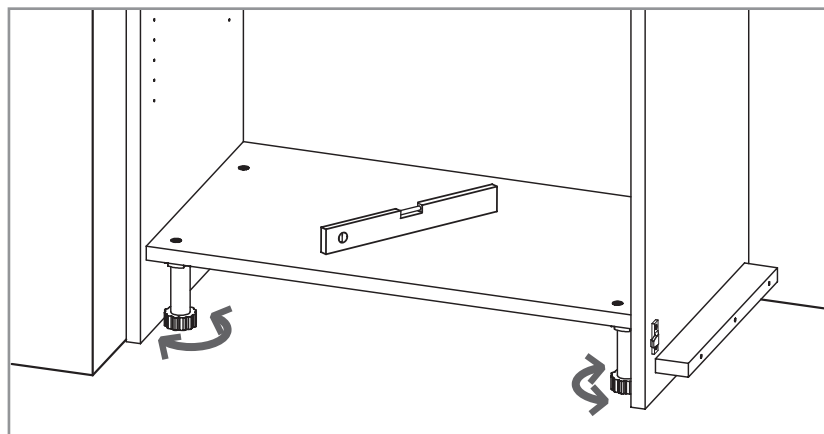

Agir sur les 4 pieds de réglage pour régler le niveau.

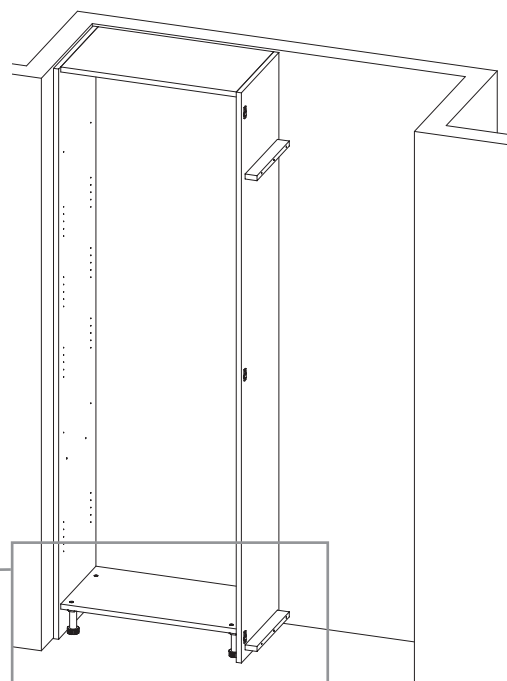

12.

Présentation sans tablette haute.

OUTILS

crayon
perceuse

QUINCAILLERIE

FIXATION MURALE :
VIS ET CHEVILLES NON FOURNIES

⚠ Utiliser des vis, rondelles et chevilles adaptées à votre mur.

ÉTAPE 1

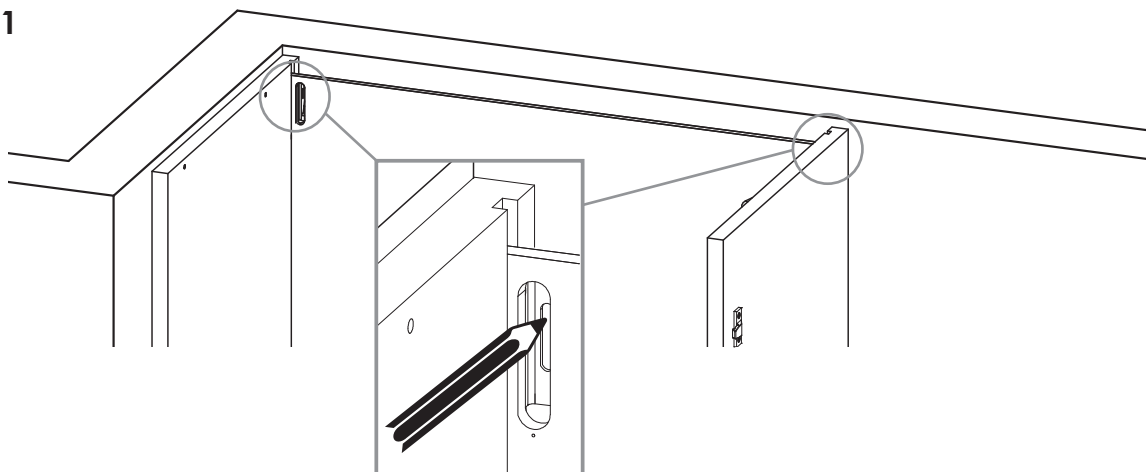

ÉTAPE 2

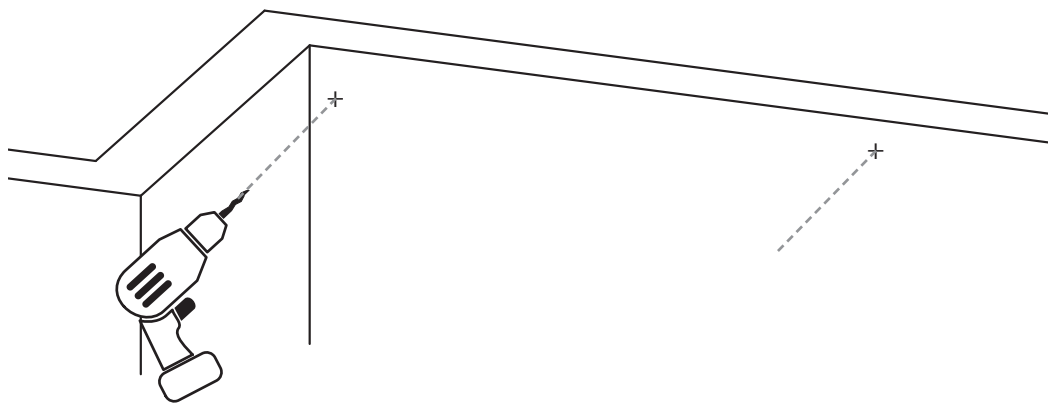

13.

Présentation sans tablette haute.

OUTILS

visseuse

QUINCAILLERIE

FIXATION MURALE :
VIS ET CHEVILLES NON FOURNIES

⚠ Utiliser des vis, rondelles et chevilles adaptées à votre mur.

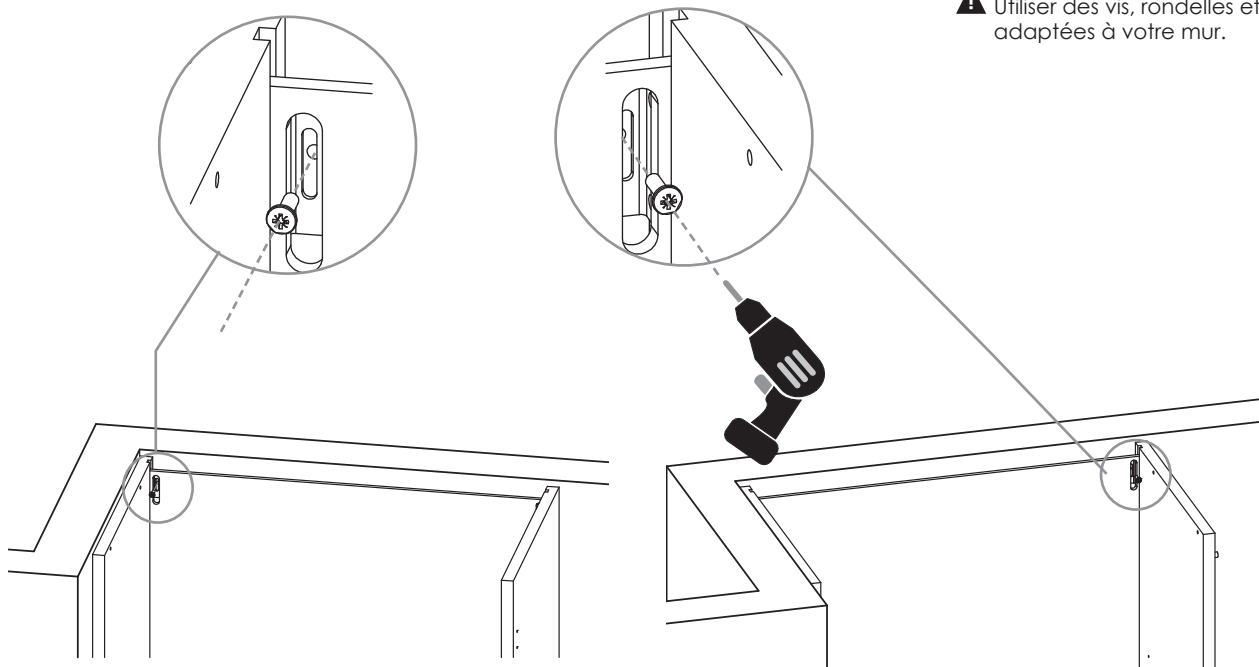

Si **KONSILIO 2 ESPACES** : pour monter le **2^e espace**, répétez les étapes **1 à 13**, sans réaliser les étapes **8 et 10**.

Si **KONSILIO 3 ESPACES** : pour monter le **2^e espace**, répétez les étapes **1 à 13** puis pour le **3^e espace**, répétez les étapes **1 à 13** sans réaliser les étapes **8 et 10**.

Si **KONSILIO 4 ESPACES** : pour monter le **2^e et 3^e espace**, répétez les étapes **1 à 13** puis pour le **4^e espace**, répétez les étapes **1 à 13** sans réaliser les étapes **8 et 10**.

14.

Avant l'assemblage d'un nouvel espace, visser 2 ferrures **R** avec 2 vis **F** pour chacune.

QUINCAILLERIE

Sachet n°834

R	ferrure mâle	x2
F	vis	x4

OUTILS

tournevis

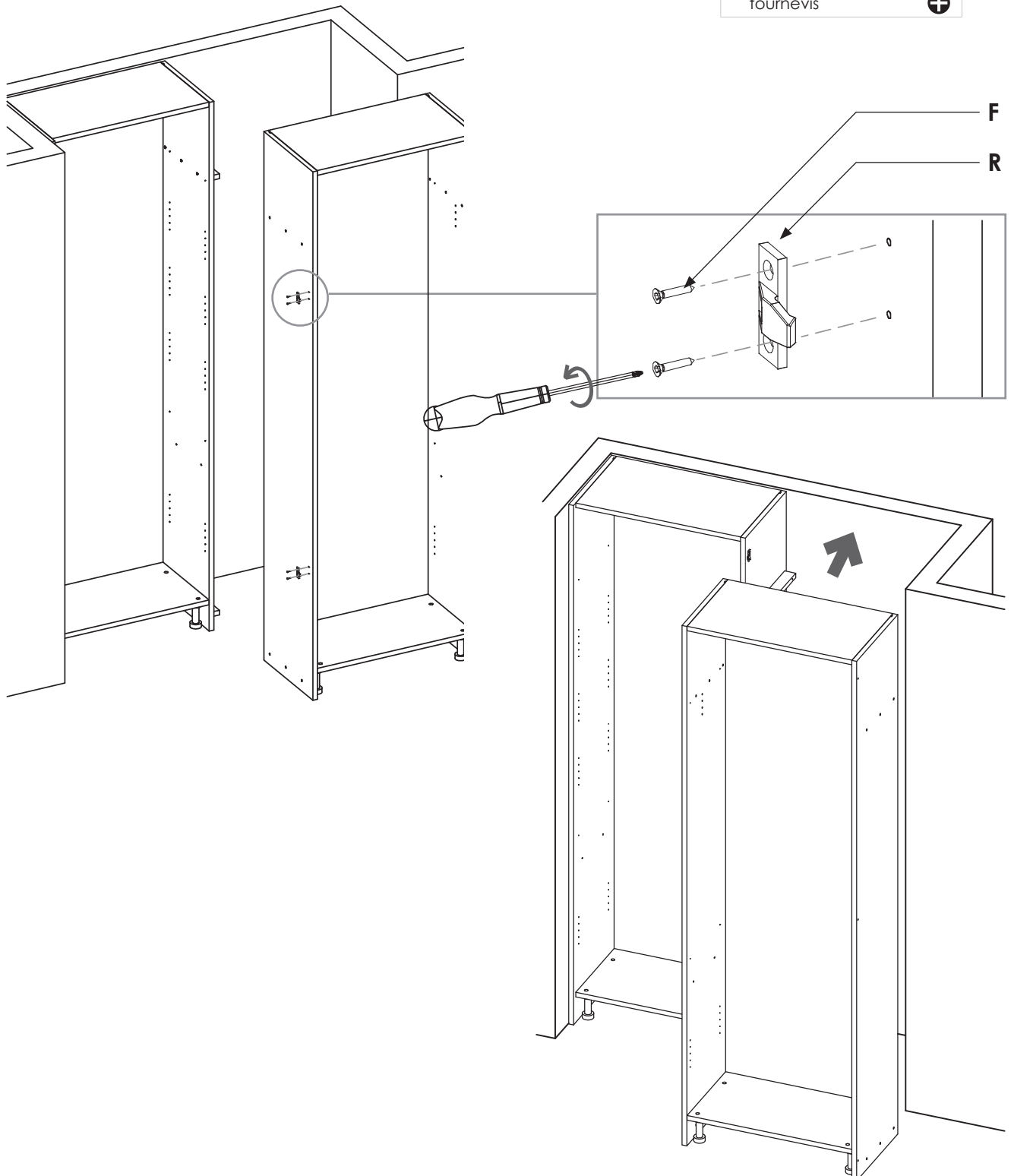

15.

OUTILS

niveau

ÉTAPE 1

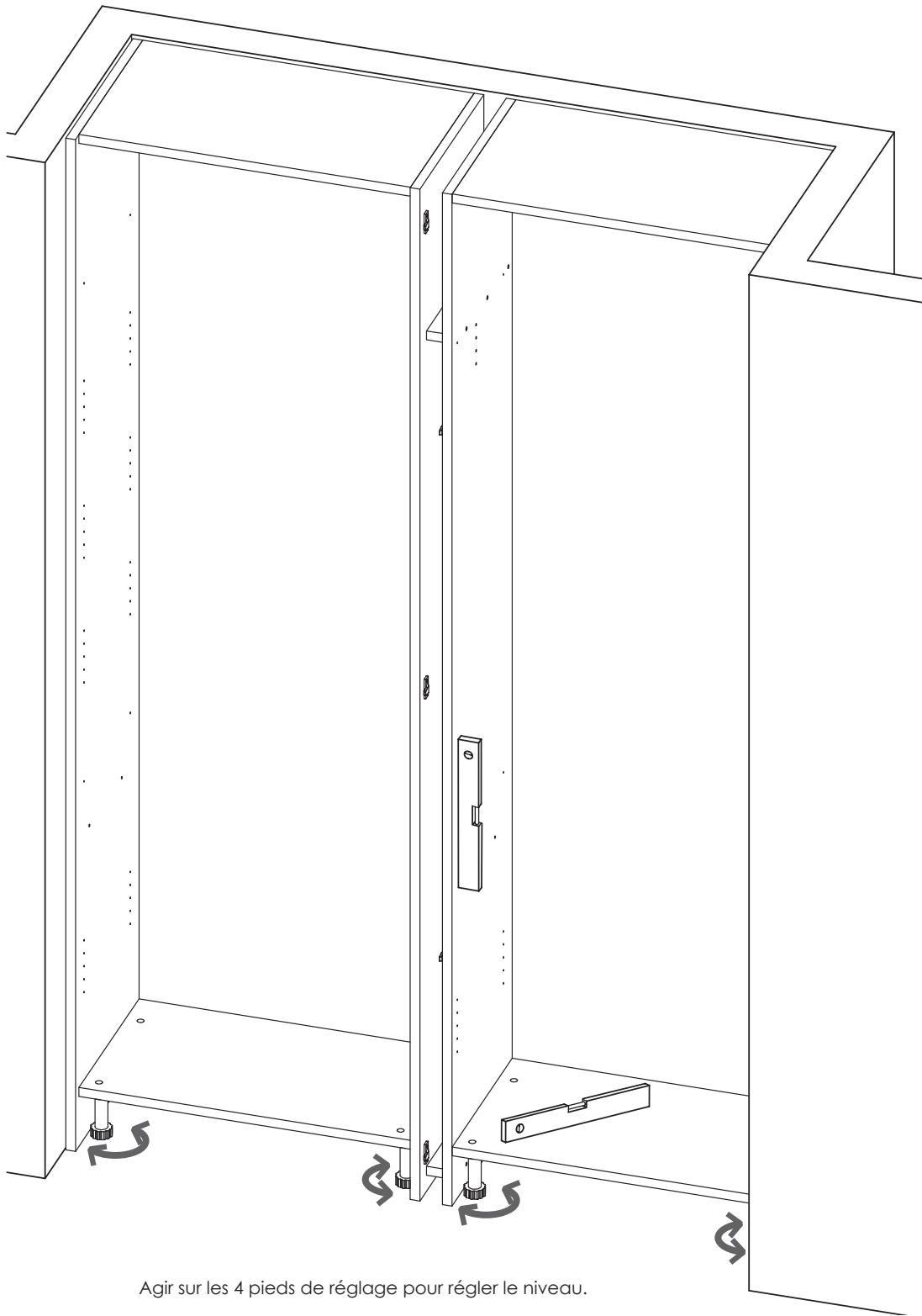

Agir sur les 4 pieds de réglage pour régler le niveau.

ÉTAPE 2 : répétez l'étape 12.

16.

OUTILS

clé 6 pans

QUINCAILLERIE

Sachet n°832

S

vis

x6

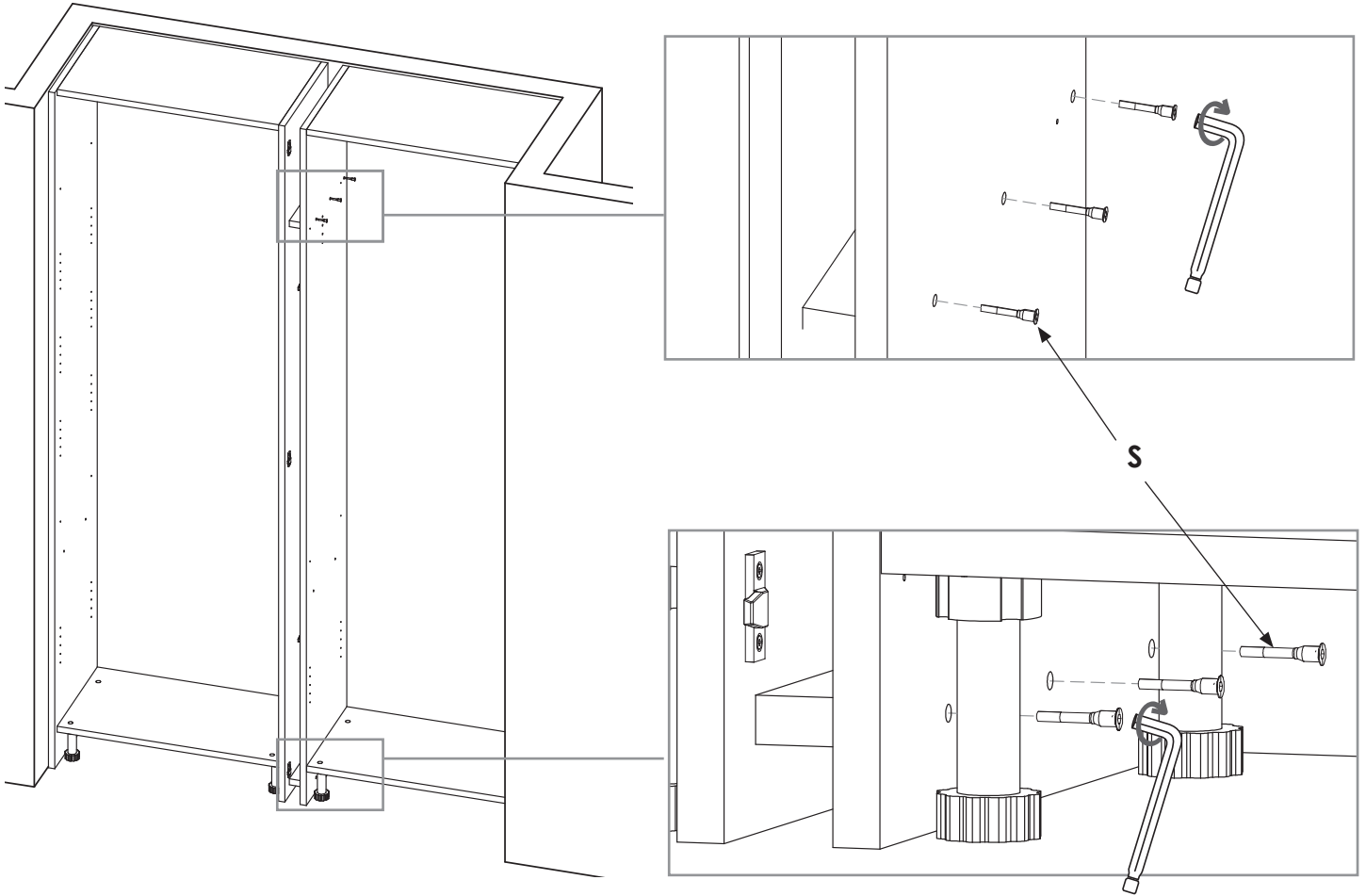

17.

OUTILS

visseuse

QUINCAILLERIE

FIXATION MURALE :
VIS ET CHEVILLES NON FOURNIES

⚠ Utiliser des vis, rondelles et chevilles adaptées à votre mur.

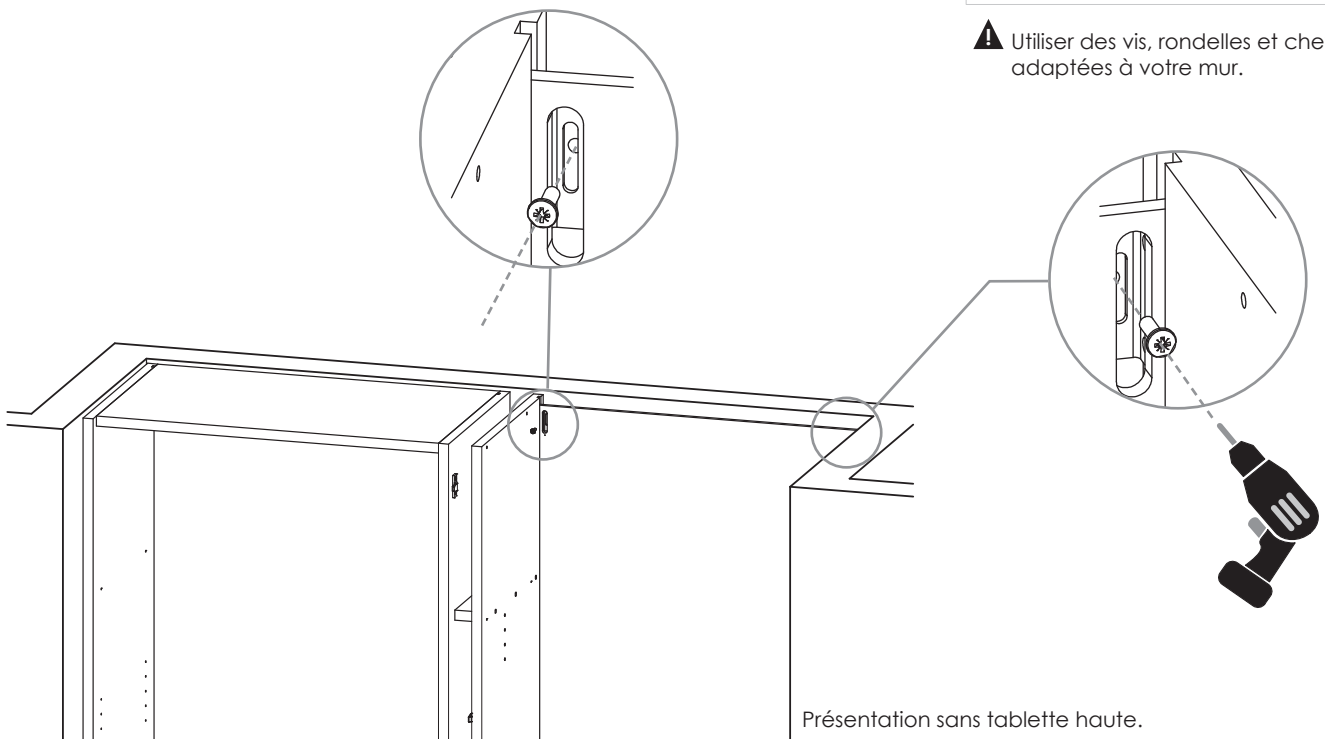

Si **KONSILIO 3** et **4 ESPACES** : répétez les étapes **14** à **17**.

18.

OUTILS

tournevis



QUINCAILLERIE

	Sachet n°801	x2
G	clip de plinthe	x4
H	support clip de plinthe	x4
F	vis	x8

ÉTAPE 1

x2

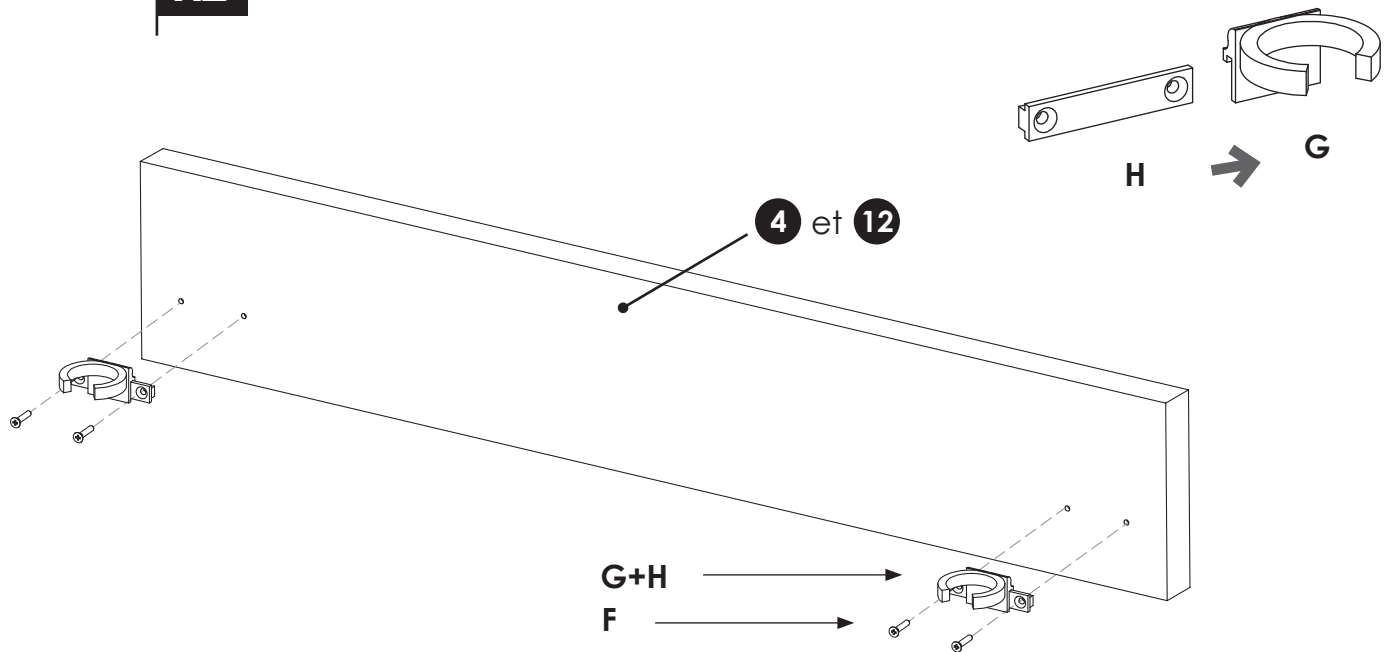

ÉTAPE 2

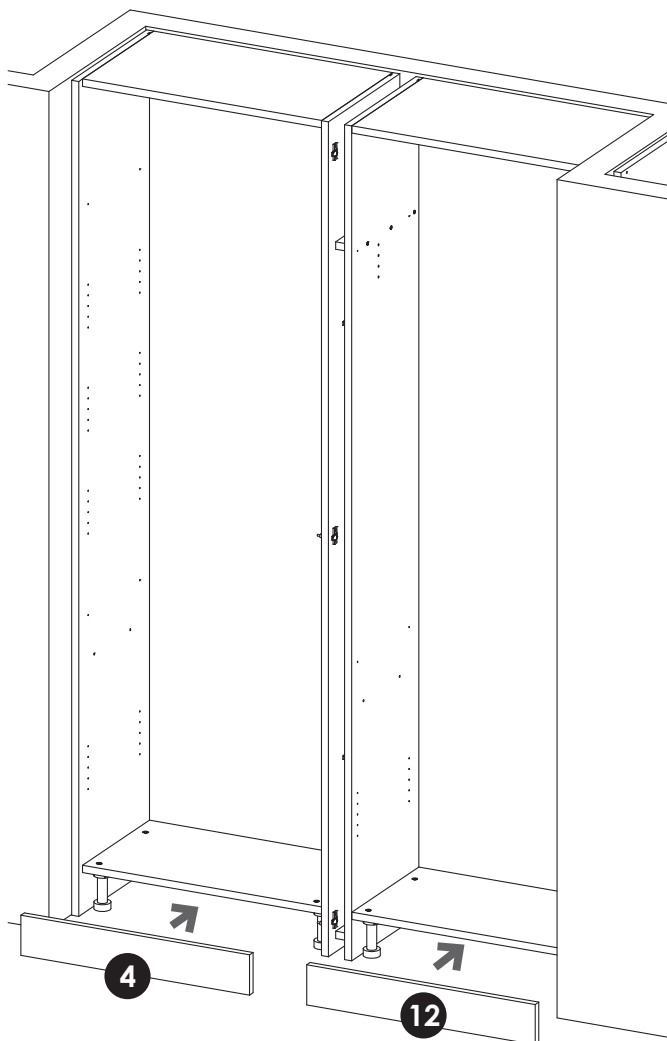

Si **KONSILIO 3** et **4 ESPACES** : répétez la même opération pour le 3^e ou 4^e espace.

19.

OUTILS

tournevis



QUINCAILLERIE

Sachet n°834

R	ferrure femelle	x5
F	vis	x10

ÉTAPE 1

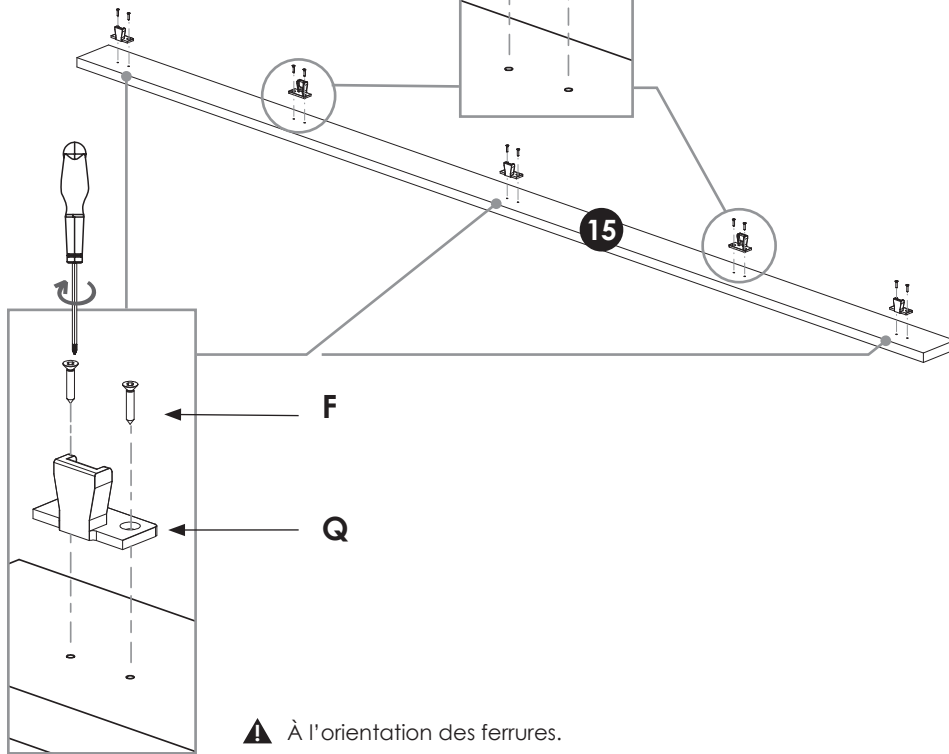

ÉTAPE 2

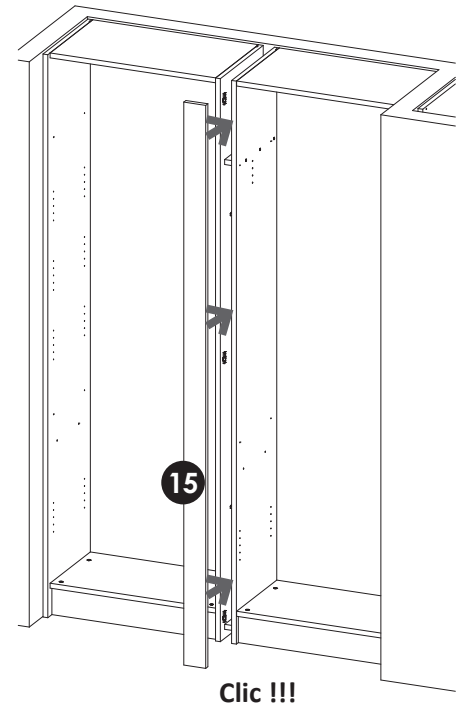

20.

OUTILS

clé 6 pans

QUINCAILLERIE

Sachet n°825

B	cache	x1
---	-------	----

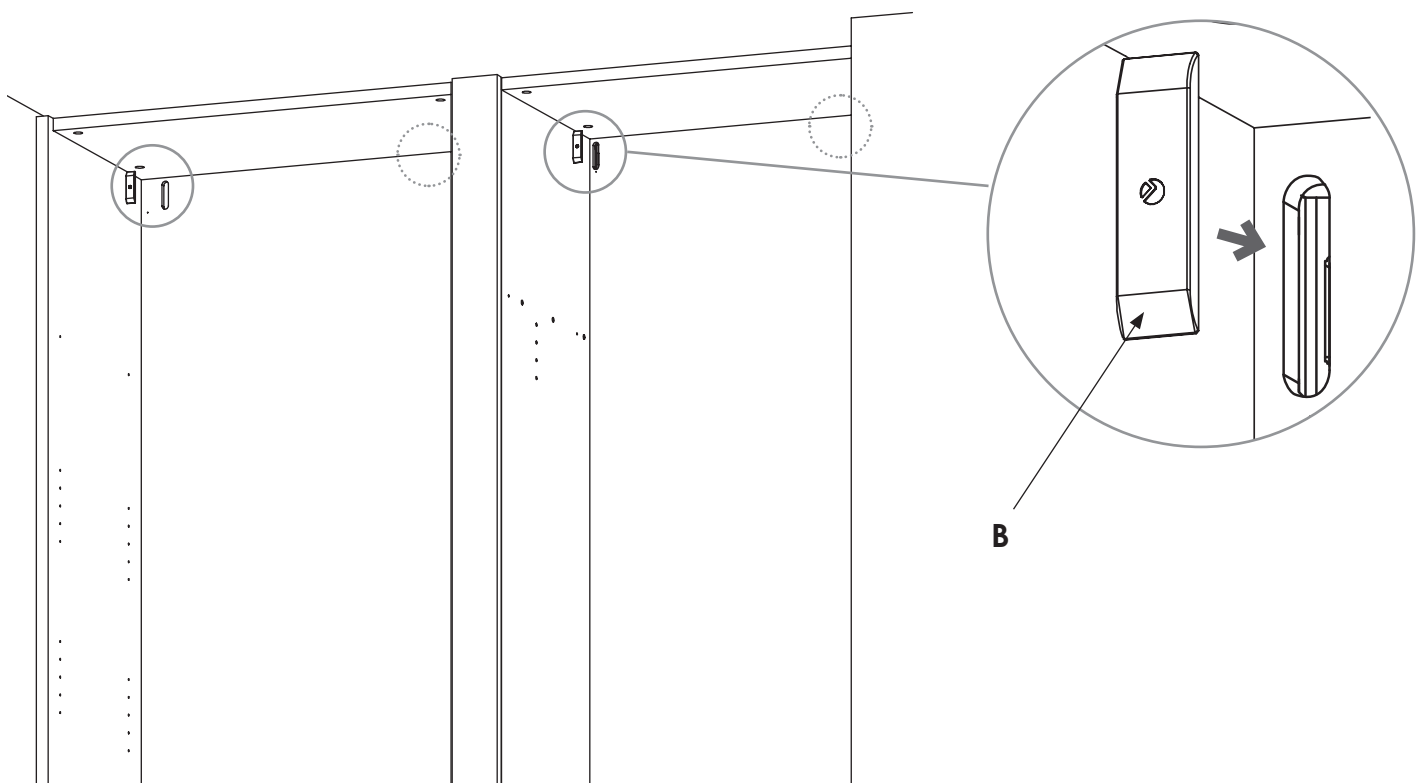

Si **KONSILIO 3** et **4 ESPACES** : répétez la même opération pour le 3^e ou 4^e espace.

21a. montage des tablettes semi-fixes

OUTILS

tournevis



QUINCAILLERIE

Sacnet n°804		x2
L	boitier	x4
M	goujon	x4

ÉTAPE 1

x2

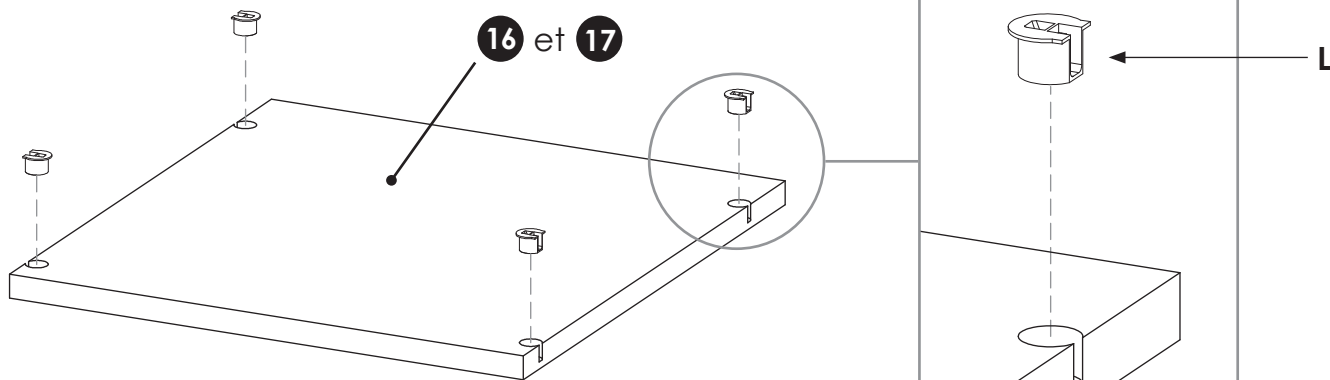

⚠ À l'orientation des boitiers.

ÉTAPE 2

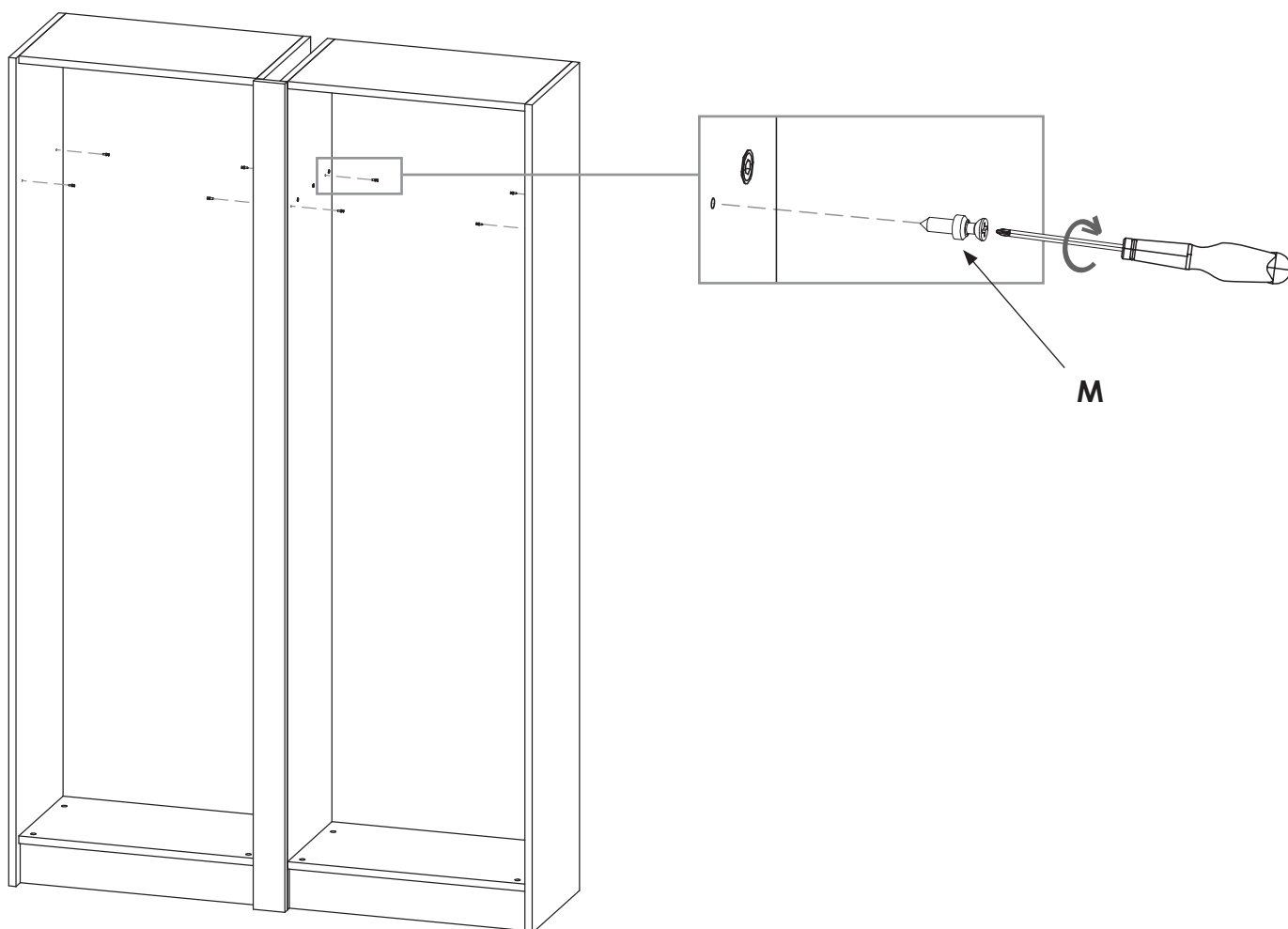

21b.

OUTILS

tournevis



ÉTAPE 3

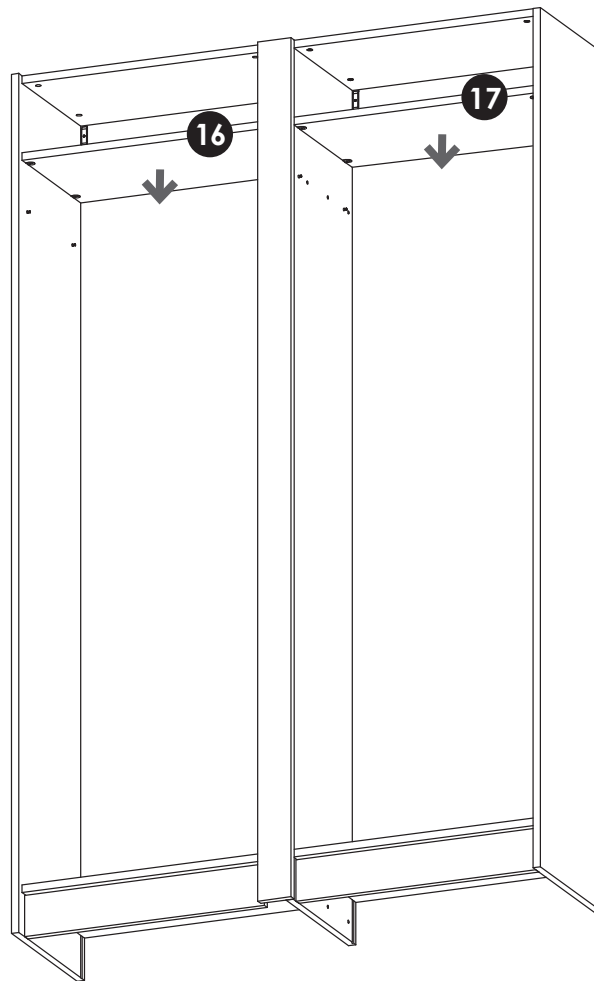

ÉTAPE 4

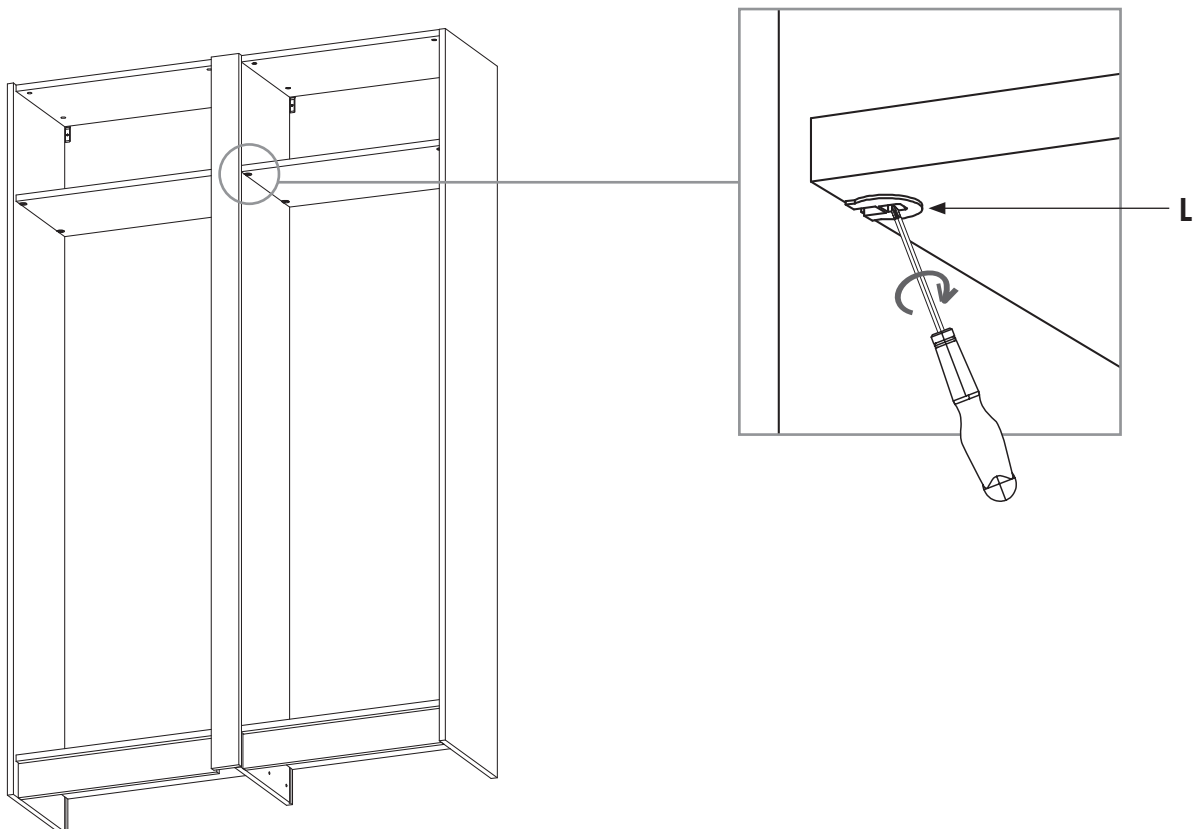

Si **KONSILIO 3** et **4 ESPACES** : répétez les étapes **21a** et **21b** pour le 3^e ou 4^e espace.

22. montage des tablettes amovibles

OUTILS

maillet

QUINCAILLERIE

Sacét n°805		x2
N	boitier	x4
O	taquet	x4

ÉTAPE 1

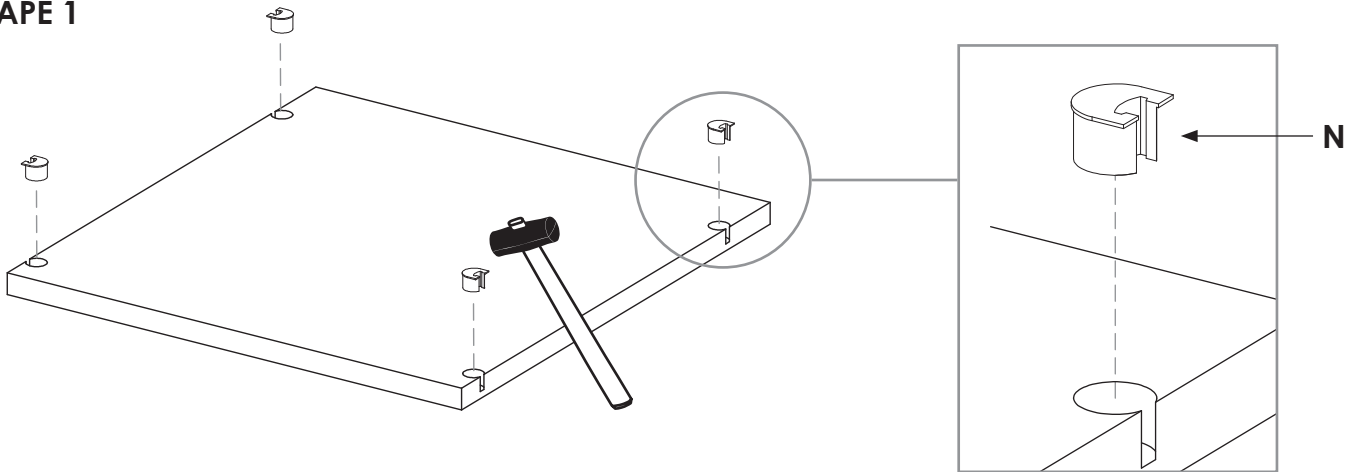

▲ À l'orientation des boitiers.

ÉTAPE 2

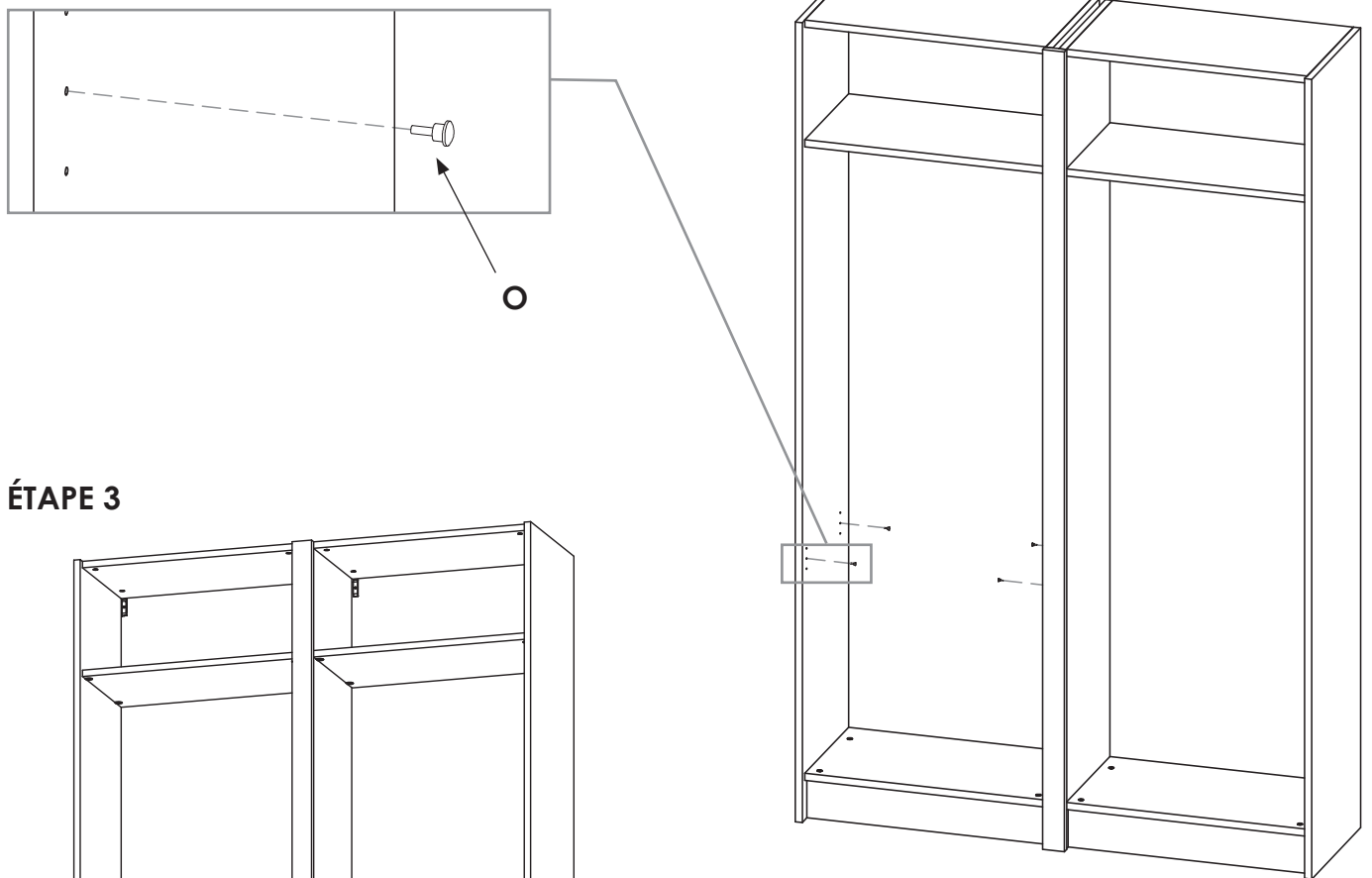

ÉTAPE 3

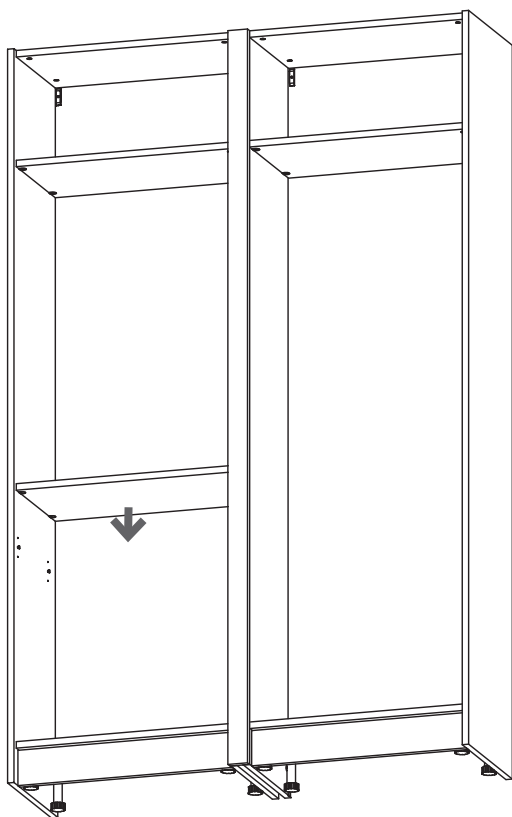

23. montage d'un tringle

OUTILS

tournevis



QUINCAILLERIE

Sachet pour tringle n°828

P	support tringle	x2
F	vis	x2

ÉTAPE 1

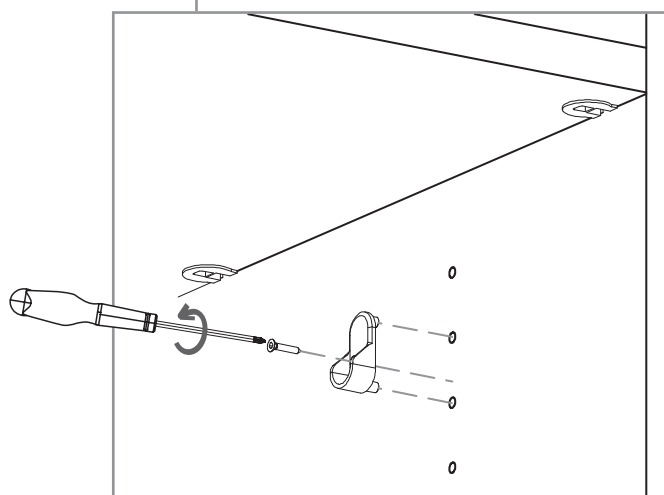
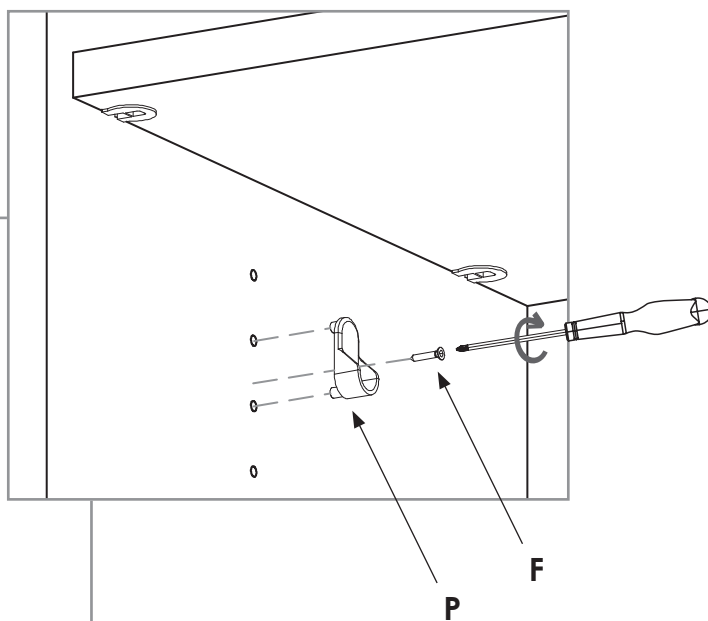
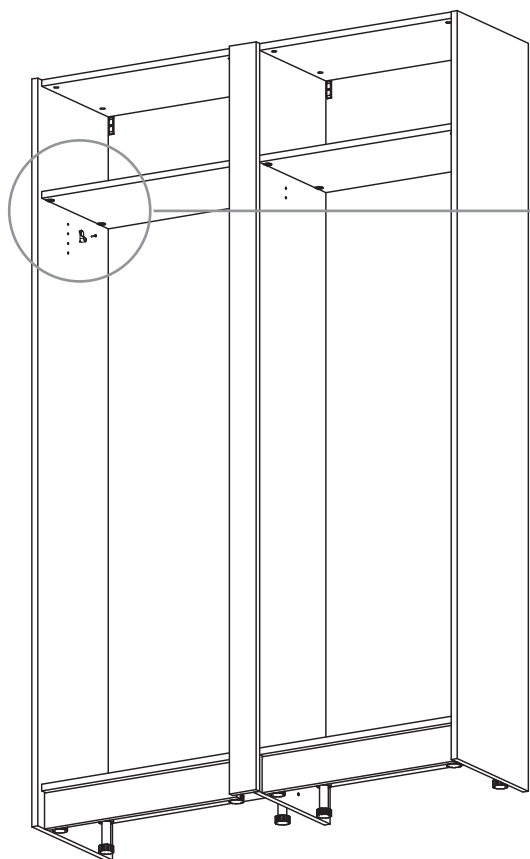

ÉTAPE 2

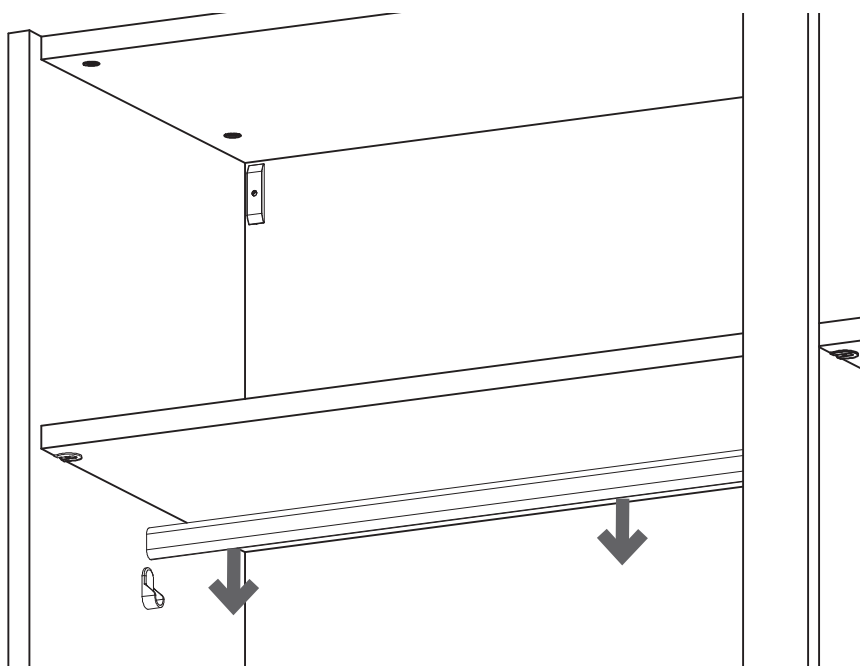

KAZED À VOTRE ÉCOUTE



05 49 25 40 29



SAS KAZED
45 allée des Grands Champs
CS90066
79260 La Crèche



www.kazed.fr
www.kazed.store

 **Kazed**

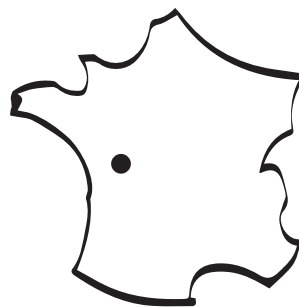

KAZED-E452-10-2024 - NOTICE.826 - Crédit photo : KAZED

